

РУКОВОДСТВО ПОЛЬЗОВАТЕЛЯ

DP-2100

ЦИФРОВОЕ ПИАНИНО

## Основные характеристики

Уважаемые пользователи,  
Спасибо за покупку нашего цифрового пианино! Чтобы обеспечить вашу безопасность и воспользоваться всеми достоинствами продукта, внимательно прочитайте это руководство и сохраните его для дальнейшего использования.

- ✦ Тембр общего стандарта MIDI
  - ✦ 128 ритмов  
Включая рок-н-ролл, поп, джаз и др.
  - ✦ 32 модели песни  
Огромная база данных, содержащая эстрадные песни, песни из кино и телевидения, пианино и пр.
  - ✦ Многодорожечная запись
  - ✦ Интеллектуальное обучение  
Курс А: Соло; Курс Б: Ансамбль  
Пользователи подключают пианино к планшету и смартфону и изучают курсы по приложению.
  - ✦ Воспроизведение музыки в режиме MP3 и USB
-

## Содержание

Что вам нужно знать? .....	1	Режим обучения.....	9
Основные функции .....	2	Вход в режим обучения .....	9
Подготовка к использованию .....	3	Выбор модели песни в обучении.....	9
Подключение к электросети.....	3	2-этапное интеллектуальное обучение .....	9
Регулировка громкости.....	3	Режим записи .....	10
Выбор режима.....	3	Подготовка.....	10
Модели песен.....	4	Запуск записи .....	10
Выбор модели песни .....	4	Воспроизведение записанных песен .....	10
Воспроизведение модели песни.....	4	Режим MIDI и MP3 .....	11
Тембр .....	4-5	USB MIDI (Musical Instrument Digital Interface - Цифровой интерфейс музыкального инструмента).....	11
Выбор тембра.....	4	Режим MP3 .....	11
Двойной тембр .....	4	Приложение .....	12-16
Транспозиция .....	5	Приложение 1: Технические характеристики и модели песен .....	12
Вибрато и фермата.....	5	Приложение 2: Ритмы.....	13
Педаля управления.....	5	Приложение 3: Аппликатура аккордов.....	14
Управление силой нажатия.....	5	Приложение 4: Часто задаваемые вопросы и устранение неполадок...	15
Авто аккомпанемент .....	6-8	Приложение 5: Сборка .....	16
Выбор ритма .....	6		
Включение/выключение аккомпанемента .....	6		
Синхронизация ритма .....	7		
Регулировка скорости ритма.....	7		
Метроном .....	7		
Автоматические басовые аккорды .....	8		

Не ставьте пианино под прямые солнечные лучи и рядом с обогревателем.



Протирайте пианино сухой тканью. Не используйте для очистки растворитель.

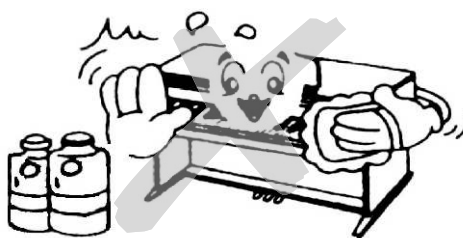

Не ударяйте сильно по пианино и не приближайте к нему намагниченные предметы.



Хорошо упаковывайте свое пианино для переноса на большие расстояния и не допускайте повреждения его поверхности.



Не помещайте проволоку или безалкогольные напитки в промежутке между функциональной кнопкой и клавиатурой.



Не ставьте электрический вентилятор, холодильник или любые другие электрические инструменты рядом с пианино, держитесь на расстоянии от телевизора и радио.

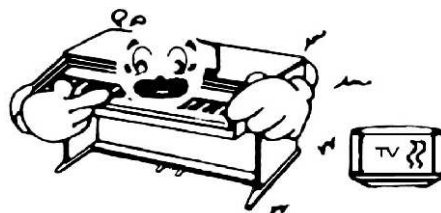

Передняя панель

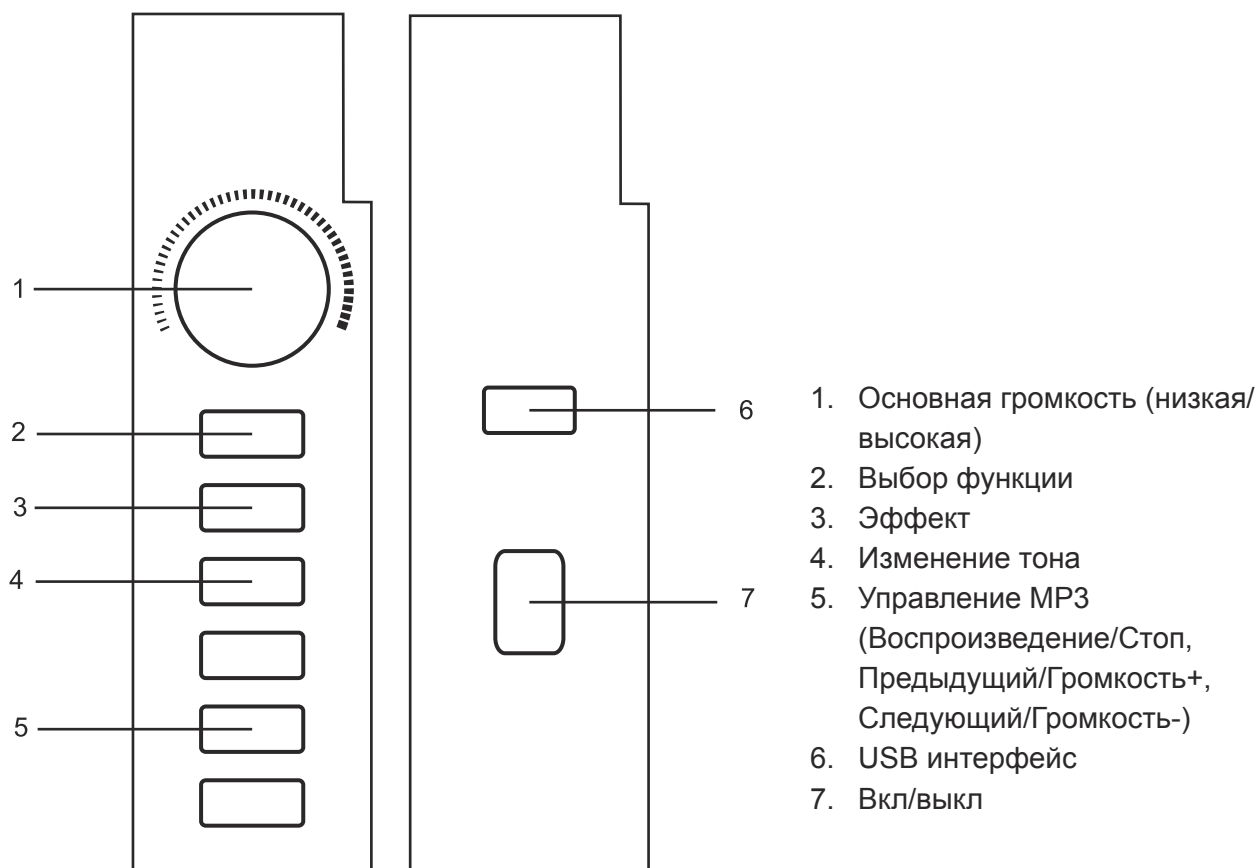

Тыльный интерфейс

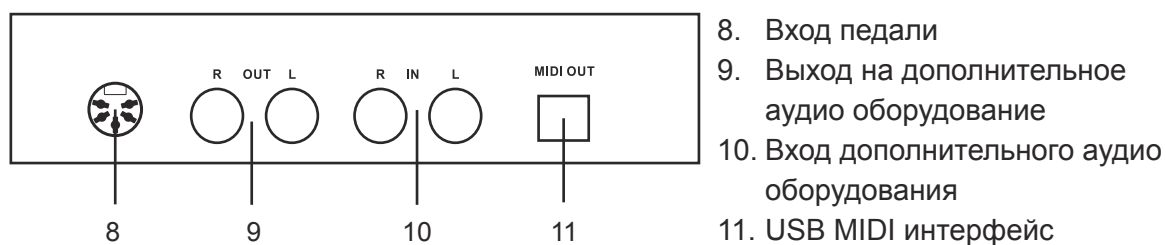

 Подготовка к использованию

## ✦ Подключение к электросети



- Проверьте, находится ли выключатель питания в положении «Выкл»; если нет, переключите его в положение «Выкл» .
- Подключите пианино к электросети.
- Регулятором громкости установите минимальную громкость.
- Переключите выключатель питания в положение «Вкл».

## ✦ Регулировка громкости



- Основная громкость: Вращайте ручку основной громкости для регулировки громкости клавиш фортепиано, громкости аккомпанеента, громкости MP3 и громкости внешнего входа.
- Громкость MP3: На функциональной панели нажмите и удерживайте кнопку «Предыдущий» (Previous) для увеличения громкости, а кнопку «Следующий» (Next) для уменьшения громкости MP3.

## ✦ Связанные параметры

- Выбор режима  
Для выбора функции нажмите и удерживайте соответствующие функциональные клавиши и клавиши пианино.

## Модели песен

### ✦ Выберите и воспроизведите модели песен (доступны 32 модели, название композиции см. в приложении):

- ◆ Непрерывное воспроизведение модели песни: Нажмите и удерживайте кнопку «Выбор функции» на левой функциональной панели до тех пор, пока не загорится соответствующий индикатор функции. Нажмите кнопку «Режим непрерывного воспроизведения» на функциональной панели, чтобы непрерывно воспроизводить модели песен. В режиме непрерывного воспроизведения будет проигрываться текущая композиция, а затем следующая композиция, пока не будут проиграны все композиции.
- ◆ Запрос модели песни: Нажмите и удерживайте кнопку «Выбор функции» на левой функциональной панели до тех пор, пока не загорится соответствующий индикатор функции. Нажмите кнопки 1-32 на функциональной панели клавиш пианино, чтобы выбрать песню. Повторите описанные выше действия, чтобы выбрать другие композиции для воспроизведения. Эта композиция будет проигрываться снова, если не будут выбраны другие композиции. В режиме непрерывного воспроизведения нажмите и удерживайте кнопку «Выбор функции», а затем нажмите кнопку «Непрерывное воспроизведение» на клавишах пианино, чтобы воспроизвести следующую композицию.

## Тембр

### ✦ Выбор тембра

- ◆ В пианино доступны 8 тембров: Рояль, Концертный рояль, Электрический рояль, Электрическое пианино 2, Клавесин, Вибрационная арфа, Церковный орган и Струнный ансамбль. Нажмите клавиши пианино, чтобы выбрать тембр.
- ◆ Рояль - это тембр пианино по умолчанию. Нажмите и удерживайте кнопку «Выбор функции» на левой функциональной панели до тех пор, пока не загорится соответствующий индикатор функции. Нажмите соответствующую кнопку на панели управления тембром, чтобы выбрать тембр.

### ✦ Двойной тембр

- ◆ Включение/выключение двойного тембра: Нажмите и удерживайте кнопку «Выбор функции» на левой функциональной панели до тех пор, пока не загорится соответствующий индикатор функции. Нажмите кнопку «Двойной тембр» на панели управления эффектами клавиш пианино, чтобы включить / выключить режим двойного тембра.
- ◆ В режиме двойного тембра второй тембр является основным.
- ◆ Регулировка баланса тембров: В режиме двойного тембра нажмите и удерживайте кнопку «Выбор функции» на левой панели функций, а затем нажмите кнопку «Баланс левого» (Left balance) и кнопку «Баланс правого» на панели управления эффектами клавиш пианино, чтобы настроить громкость основного тембра и второго тембра.

### ✦ Транспозиция

- ◆ Включение/ отключение режима Транспозиция: В пианино доступно 13 режимов транспозиции (-6~ 6), Транспозиция 7 - это Транспозиция по умолчанию. Нажмите и удерживайте кнопку «Транспозиция» на левой функциональной панели до тех пор, пока не загорится соответствующий индикатор функции. Чтобы включить режим транспозиции, нажмите кнопку «Транспозиция»; чтобы выключить режим, снова нажмите эту кнопку.
- ◆ Настройка режима транспозиции: В режиме транспозиции нажмите и удерживайте кнопку «Транспозиция» на левой функциональной панели до тех пор, пока не загорится соответствующий индикатор функции. Нажмите кнопку еще раз, чтобы выбрать подходящее значение (-6~6).

### ✦ Вибрато и фермата

- ◆ Включение/выключение режима вибрато: Нажмите и удерживайте кнопку «Эффект» на левой функциональной панели до тех пор, пока не загорится соответствующий индикатор функции. Чтобы включить режим вибрато, нажмите кнопку «Вибрато»; чтобы выключить режим, снова нажмите эту кнопку.
- ◆ Включение/выключение режима фермата: Нажмите и удерживайте кнопку «Эффект» на левой функциональной панели до тех пор, пока не загорится соответствующий индикатор функции. Чтобы включить режим фермата, нажмите кнопку «Фермата»; чтобы выключить режим, снова нажмите эту кнопку.

### ✦ Педаль управления

- ◆ Фермата (форте): Чтобы получить ферматы, при игре на пианино нажмите на педаль ферматы.
- ◆ Фермата последней ноты (состенуто): Чтобы продлить последнюю ноту, при игре на пианино нажмите на педаль ферматы последней ноты.
- ◆ Приглушение (пиано): Чтобы приглушить звучание, при игре на пианино нажмите на педаль приглушения.

### ✦ Управление силой нажатия

- ◆ Вход в режим/выход из режима нажатия: Нажмите и удерживайте кнопку «Эффект» на левой функциональной панели до тех пор, пока не загорится соответствующий индикатор. Нажмите кнопку «Force» (Сила) на клавишах пианино, чтобы войти в режим нажатия. В режиме нажатия у вас будет ощущение нажатия реальных клавиш при игре на пианино. Чтобы выйти из режима нажатия, снова нажмите кнопку. По умолчанию, пианино находится в режиме нажатия.

## Авто аккомпанемент

### ✦ Выбор ритма

В этом пианино доступно 128 ритмов. Выбор ритма осуществляется по принципу действий в разделе «Выбор тембра». Подробности см. в Приложении 2.

- ◆ Нажмите и удерживайте кнопку «Выбор функции» на левой функциональной панели до тех пор, пока не загорится соответствующий индикатор функции. Для выбора ритма нажмите кнопку «Ритм» на клавишах пианино.
- ◆ Переключение/выбор БАНКА: Нажмите и удерживайте кнопку «Эффект» (Effect) на левой функциональной панели до тех пор, пока не загорится соответствующий индикатор функции. Для входа в режим «БАНК» нажмите кнопку BANK1-BANK4 на клавишах пианино. По умолчанию, пианино находится в режиме BANK1.

BANK1 00 31

BANK2 32 63

BANK3 64 95

BANK4 96 127

### ✦ Включение/выключение аккомпанемента

- ◆ Включение аккомпанемента:
  - Нажмите и удерживайте кнопку «Выбор функции» на левой функциональной панели до тех пор, пока не загорится соответствующий индикатор функции. Для включения аккомпанемента нажмите кнопку «Ритм» на клавишах пианино.
  - Нажмите и удерживайте кнопку «Выбор функции» на левой функциональной панели до тех пор, пока не загорится соответствующий индикатор функции. Чтобы сыграть аккомпанемент, нажмите кнопку «Синхронизация» и любую из 22 клавиш пианино слева.
- ◆ Отключение аккомпанемента:

Нажмите и удерживайте кнопку «Выбор функции» на левой функциональной панели до тех пор, пока не загорится соответствующий индикатор функции. Чтобы выключить аккомпанемент, нажмите клавишу «Стоп» на клавишах пианино.

### ✦ Синхронизация ритма

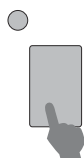

- ◆ Вход в режим/выход из режима синхронизации: Нажмите и удерживайте кнопку «Эффект» на левой функциональной панели до тех пор, пока не загорится соответствующий индикатор функции. Для входа в режим синхронизации нажмите кнопку «Синхронизация» на клавишах пианино. Чтобы выйти из режима, снова нажмите эту кнопку.
- ◆ В режиме синхронизации, чтобы воспроизвести аккомпанемент, нажмите любую клавишу аккорда (например между A0 и F#2; если режим аккордов выключен, нажимайте любые клавиши пианино).
- ◆ Во время воспроизведения аккомпанемента нажмите кнопку «Синхронизация», чтобы войти в режим синхронизации и выйти из аккомпанемента.
- ◆ Во время воспроизведения песни, при нажатии кнопки никаких изменений не происходит.
- ◆ Для синхронизации аккорда обратитесь к инструкциям по аппликатуре для аккомпанемента одним пальцем или аккомпанемента несколькими пальцами.

### ✦ Регулировка скорости ритма

- ◆ Нажмите и удерживайте кнопку «Эффект» на левой функциональной панели до тех пор, пока не загорится соответствующий индикатор функции. Нажмите кнопку «Скорость ритма+» для увеличения скорости ритма и/или кнопку «Скорость ритма-» для уменьшения скорости ритма.
- ◆ Доступно 270 скоростей ритма (30-300). По умолчанию фортепиано имеет скорость 90 (TEMP=120).
- ◆ При воспроизведении выбранной композиции ритмичность композиции будет соответствовать ритмичности пианино, а не заданной скорости.
- ◆ При воспроизведении выбранного ритма заданной скоростью будет скорость ритма пианино.
- ◆ В режиме сна скорость ритма будет скоростью ритма фортепиано по умолчанию.

### ✦ Метроном

- ◆ Включение/выключение метронома: Нажмите и удерживайте кнопку «Эффект» на левой функциональной панели до тех пор, пока не загорится соответствующий индикатор функции. Чтобы включить метроном, нажмите кнопку «Метроном» на клавишах пианино; чтобы выключить метроном, нажмите кнопку еще раз.
- ◆ Выбор числа метров: Когда метроном включен, нажмите и удерживайте кнопку «Эффект», пока не загорится соответствующий индикатор функции. Нажмите функциональную клавишу клавиатуры пианино, чтобы настроить количество тактов.

## ✦ Автоматические басовые аккорды

### ◆ Режим аккорда

- Доступны 2 режима: ввод аккорда одним пальцем и ввод аккорда несколькими пальцами. Выберите аккорд, нажав соответствующую кнопку.
- Чтобы выбрать аккорд в режиме аккордов, нажмите клавиши пианино A1-F4#.
- Для аккорда с корнем C, ввод аккорда несколькими пальцами включает в себя C, Cm, C7, Cm7, CM7, Caug, Cdim, CmM7, Cdim7, Csus4, C7sus4, C7, Cm7, Cm (9) и C(9). Аппликатуры ввода аккорда одним пальцем и ввода аккорда несколькими пальцами совпадают с аппликатурами YAMAHA.

### ◆ Ввод аккорда одним пальцем

- Включение/отключение ввода аккорда одним пальцем: Нажмите и удерживайте кнопку «Эффект» на левой функциональной панели до тех пор, пока не загорится соответствующий индикатор функции. Для включения режима ввода аккорда одним пальцем нажмите соответствующую функциональную кнопку; чтобы выключить его, нажмите кнопку еще раз.
- Кнопка «Эффект» и функция ввода аккорда одним пальцем могут использоваться только в режиме ритма и в общем режиме.
- Для воспроизведения аккордного аккомпанеента включите режим аккордов и нажмите клавиши в диапазоне ввода аккорда одним пальцем A1-F4#.
- См. ввод аккорда одним пальцем в Приложении для аппликатуры аккомпанеента одним пальцем.
- Вы можете практиковаться в аппликатуре одним пальцем, когда играет ритм или аккорд.

### ◆ Ввод аккорда несколькими пальцами

- Включение/отключение ввода аккорда несколькими пальцами: Нажмите и удерживайте кнопку «Эффект» на левой функциональной панели до тех пор, пока не загорится соответствующий индикатор функции. Для включения режима ввода аккорда несколькими пальцами нажмите соответствующую функциональную кнопку; чтобы выключить его, нажмите кнопку еще раз.
- Кнопка «Эффект» и функция ввода аккорда несколькими пальцами могут использоваться только в режиме ритма и в общем режиме.
- Для воспроизведения аккордного аккомпанеента включите режим аккордов и нажмите клавиши в диапазоне ввода аккорда несколькими пальцами A1-F4#.
- См. ввод аккорда несколькими пальцами в Приложении для аппликатуры аккомпанеента несколькими пальцами.
- Вы можете практиковаться в аппликатуре несколькими пальцами, когда играет ритм или аккорд.

## Режим обучения

### ✦ Вход в режим обучения

- ◆ Нажмите и удерживайте кнопку «Выбор функции» на левой функциональной панели до тех пор, пока не загорится соответствующий индикатор функции. Чтобы войти в режим обучения, нажмите соответствующую кнопку обучения на клавишах пианино.

### ✦ Выбор модели песни в обучении

- ◆ Выбор модели песни: Нажмите и удерживайте кнопку «Выбор функции» на левой функциональной панели до тех пор, пока не загорится соответствующий индикатор функции. Нажмите кнопки 1-23 клавиш пианино, чтобы выбрать композицию, которая будет использоваться в воспроизведении модели или обучении.

### ✦ 2-этапное интеллектуальное обучение

- ◆ Шаг 1: Курс А: Соло  
Нажмите и удерживайте кнопку «Выбор функции» на левой функциональной панели до тех пор, пока не загорится соответствующий индикатор функции. Для входа в курс А, нажмите кнопку клавиатуры пианино «Соло». Нажмите любую клавишу пианино, чтобы запустить выбранную песню. Благодаря функции ONE KEY ONE NOTE (одна клавиша - одна нота), пианино будет автоматически воспроизводить песни, как только вы прикоснетесь к клавише. Даже если вы совершаете ошибки, будет играть правильный ритм. После завершения композиции, автоматически будет начинаться воспроизведение следующей. Чтобы выйти из режима соло, во время воспроизведения нажмите и удерживайте кнопку «Выбор функции», а затем нажмите любую клавишу пианино.
- ◆ Шаг 2: Курс Б: Ансамбль  
Нажмите и удерживайте кнопку «Выбор функции» на левой функциональной панели до тех пор, пока не загорится соответствующий индикатор функции. Для входа в курс Б, нажмите кнопку клавиатуры пианино «Ансамбль». В режиме ансамбля вы играете партию пианино, в то время как пианино играет партии других музыкальных инструментов. Пианино - это ансамбль, и вы входите в состав его исполнителей. Ваш ритм будет таким же, как у ансамбля. После завершения композиции, автоматически будет начинаться воспроизведение следующей. Чтобы выйти из режима ансамбля, во время воспроизведения нажмите и удерживайте кнопку «Выбор функции», а затем нажмите кнопку «Ансамбль».

## Режим записи

### ✦ Подготовка

- ◆ Чтобы подготовиться к записи, настройте тембр и силу.

### ✦ Запуск записи

- ◆ Нажмите и удерживайте кнопку «Эффект» на левой функциональной панели до тех пор, пока не загорится соответствующий индикатор функции. Чтобы записать и очистить предыдущий файл аудиодорожки 1, нажмите кнопку «Аудиодорожка 1»; чтобы выйти и сохранить запись, нажмите кнопку еще раз.
- ◆ Нажмите и удерживайте кнопку «Эффект» на левой функциональной панели до тех пор, пока не загорится соответствующий индикатор функции. Чтобы записать и очистить предыдущий файл аудиодорожки 2, нажмите кнопку «Аудиодорожка 2»; чтобы выйти и сохранить запись, нажмите кнопку еще раз.
- ◆ В каждой аудиодорожке может быть сохранено не более 250 фрагментов записи.

### ✦ Воспроизведение записанных песен

- ◆ Нажмите и удерживайте кнопку «Эффект» на левой функциональной панели до тех пор, пока не загорится соответствующий индикатор функции. Чтобы воспроизвести записанные композиции на аудиодорожке 1, нажмите кнопку «Аудиодорожка 1»; чтобы остановить воспроизведение, нажмите кнопку еще раз.
- ◆ Нажмите и удерживайте кнопку «Эффект» на левой функциональной панели до тех пор, пока не загорится соответствующий индикатор функции. Чтобы воспроизвести записанные композиции на аудиодорожке 2, нажмите кнопку «Аудиодорожка 2»; чтобы остановить воспроизведение, нажмите кнопку еще раз.
- ◆ Нажмите и удерживайте кнопку «Эффект» на левой функциональной панели до тех пор, пока не загорится соответствующий индикатор функции. Чтобы воспроизвести записанные композиции на аудиодорожках 1 и 2, нажмите кнопку «Микширование аудио»; чтобы остановить воспроизведение, нажмите кнопку еще раз.

## Цифровой интерфейс музыкального инструмента

### ✦ USB MIDI (Musical Instrument Digital Interface - Цифровой интерфейс музыкального инструмента)

- ◆ Для создания музыки с помощью программного обеспечения для производства электронной музыки подключите пианино к компьютеру с помощью USB-кабеля.
- ◆ Чтобы изучить курсы по интеллектуальной системе обучения, подключите пианино к смартфону и планшету с помощью специального USB-кабеля OTG.

### ✦ Режим MP3

Пианино поддерживает песни в формате MP3.

- ◆ Вставьте USB флэш-диск, на котором хранятся MP3-песни, в USB-интерфейс (38) на задней панели пианино, пианино перейдет в режим воспроизведения.
- ◆ На панели «Управление MP3» (18) нажимайте кнопки «Стоп», «Воспроизведение», «Предыдущая» и «Следующая», чтобы выбрать функцию.
- ◆ На панели «Управление MP3» (18) нажмите и удерживайте кнопки «Предыдущая» и «Следующая», для регулировки громкости.

## Технические характеристики

Клавиатура пианино	88 клавиш стандартного пианино
Модели песен	32 модели песни
Тембр	8 тембров общего стандарта MIDI ((Musical Instrument Digital Interface - Цифровой интерфейс музыкального инструмента)
Управление тембром	Двойной тембр, баланс тембра, вибрато, фермата, транспозиция
Авто аккомпанемент	128 аккомпанементов
Интеллектуальное обучение	2-ступенчатая система обучения, которая подключается к смартфону и планшету.
Метроном	Встроенный метроном (30-240 тактов/мин.)
Управление аккомпанементом	Включить/выключить, синхронизировать, скорость такта
Подключение MIDI	Подключите MIDI к входу USB
Автоматические басовые аккорды	Ввод аккорда одним пальцем, ввод аккорда несколькими пальцами
Система записи	Многодорожечная запись, воспроизведение
Внешний разъем	Питание, USD MIDI, ввод/вывод для подключения внешних аудиоустройств, наушники, ввод для подключения педалей, MP3 и USB
Мощность на выходе	25Вт+25Вт

## Модели песен

00	Семейный ресторан	11	Лунная бухта	22	When The Saints Go Marchin In (Когда святые маршируют)
01	Отель Пасифик	12	Прекрасный голубой Дунай	23	Шесть маленьких уток
02	Paradise (Рай)	13	Канон	24	Алфавитная песенка
03	День рождения	14	Рука Зимбада	25	Вальс Шопена Op64 No.1 (Вальс маленькой собачки)
04	Кармен	15	Тихая ночь	26	Жажда
05	Каватина	16	Рождественский Санта-Клаус	27	Чай для двоих
06	Колокольчики	17	О Сюзанна	28	Часы
07	Волны прилива для Джонни	18	Вальс	29	Юмореска
08	Лунная река	19	Зеленые рукава	30	Катание на санях
09	Счастливого Рождества	20	Полька	31	Рудольф Олень Красный Нос
10	У Мэри был маленький ягненок	21	Арабеска		

## Приложение 2: Ритмы

000	Клубный Поп	036	Халли Галли	073	Слоу-рок 2	099	Дискофокс
001	Поп 16 бит	037	Тарантелла	074	Слоу-рок 3	100	Диско-фанк
002	Поп 8 бит	038	Лимбо-рок	075	Слоу-соул	101	Диско-хэндс
003	Соул 8 бит	039	Свинг вальс	076	Адрия 8 бит	102	Диско-вечеринка
004	Рок 8 бит	040	Паб-пиано	077	Классическое фортепиано	103	Диско-самба
005	Рэп-поп	041	Джазовый вальс 1	078	Акустический рок	104	УК-поп
006	Поп-рок	042	Джазовый вальс 2	079	Поп-баллада	105	Клаб дэнс
007	Соул 60-х	043	Шоу-мелодия	080	Поп новый век	106	Современный ритм и блюз
008	Соул 70-х	044	Полька	081	8 бит модерн	107	Хип-шаффл
009	Фанк	045	Вальс	082	Кантри-баллада	108	Чарльстон
010	Шаффл 16 бит	046	Ча-ча-ча	083	Песня о любви	109	Диско-поп
011	Твист	047	Румба	084	Современный Кантри-поп	110	Соул-диско
012	Брит-поп	048	Джайв	085	Электро-поп	111	Трот-диско
013	Хард-рок	049	Пасодобль	086	Акустическая баллада	112	Евробит
014	Фьюжн	050	Самба 1	087	Фортепианная баллада	113	Рэп
015	Фанк-шаффл	051	Самба 2	088	Баллада ритм-н-блюз	114	Рейв
016	Фьюжн-шаффл	052	Шлягер-рок 1	089	Рок-баллада	115	Биг бэнд шаффл 1
017	Рок-н-ролл 1	053	Шлягер-рок 2	090	Медленный и легкий	116	Биг бэнд шаффл 2
018	Рок-н-ролл 2	054	Фокстрот	091	Аналоговая баллада	117	Биг бэнд шаффл 3
019	Прямой рок	055	Венский вальс	092	Е_Ballad	118	Фастбэнд 1
020	Джаз-рок	056	Танго 1	093	Техно 1	119	Фастбэнд 2
021	Быстрый госпел	057	Танго 2	094	Техно 2	120	Кэтгров
022	Фолк-рок	058	Боссанова	095	Фанк-диско	121	Дикси-джаз
023	Рокабилли	059	Мамбо 1	096	Субботний вечер	122	Средний джаз
024	Буги-рок	060	Мамбо 2	097	Клубное латино	123	Биг-бэнд джаз
025	Ча-ча-рок	061	Болеро	098	Диско шоколад	124	Клубный джаз
026	Классический рок	062	Кумбия			125	Рэгтайм
027	Шаффл-рок	063	Латин-рок			126	Кантри 1
028	Поп-рок	064	Латин-диско			127	Кантри 2
029	Обер полька	065	Тихуана				
030	Полька-поп	066	Регги				
031	Блюграсс	067	Сальса				
032	Блюграсс 2	068	Калипсо				
033	Блюграсс 3	069	Гвад-данс				
034	Поп вальс	070	Регги 12 бит				
035	Марш США	071	Регги 16 бит				
		072	Слоу-рок				

Таблица аккордов для нескольких пальцев



Таблица аккордов для одного пальца

<p><b>C</b></p>	<p>Мажорное трезвучие. Нажмите клавишу основного тона</p>
<p><b>Cm</b></p>	<p>Минорное трезвучие. Нажмите вместе клавишу основного тона и любую черную клавишу слева от основной клавиши</p>
<p><b>C7</b></p>	<p>Седьмой аккорд. Нажмите вместе клавишу основного тона и любую белую клавишу слева от основной клавиши</p>
<p><b>Cm7</b></p>	<p>Уменьшенный седьмой аккорд. Нажмите вместе клавишу основного тона и черную клавишу + белую клавишу слева от основной клавиши</p>

Случай	Устранение
Вы слышите шум при выключении пианино	Не волнуйтесь, это нормально
При включенном питании не слышен звук при нажатии клавиши	Проверьте основной регулятор громкости и подключены ли наушники
Разные голоса в одном тоне	
Обратите внимание на то, что педаль демпфера не утоплена. Случай обратный, когда педаль демпфера нажата	Подсоедините шнур педалей ДО включения питания
Основная громкость или громкость аккомпанемента не в норме	Переведите регулятор громкости в соответствующее положение
Шум при использовании мобильного телефона	Не пользуйтесь мобильным телефоном рядом с пианино
В состоянии синхронизации нет функций авто аккомпанемента	Играя с синхронным авто аккомпанементом, вы должны играть ноты в левом разделе 34 клавиш на левой стороне клавиатуры

Если вы не смогли решить проблему самостоятельно, следует обратиться в техническую службу

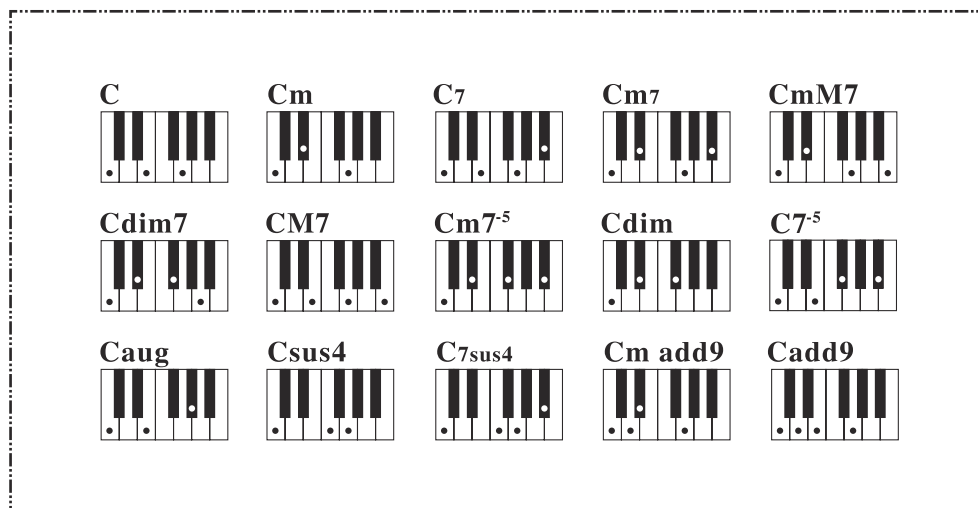
Инструкция по сборке

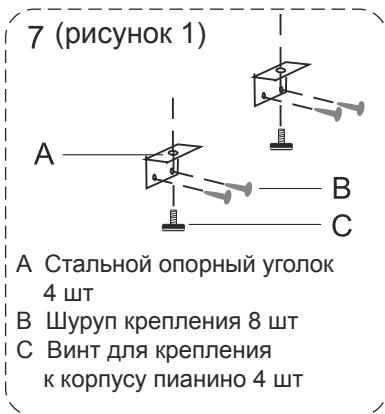
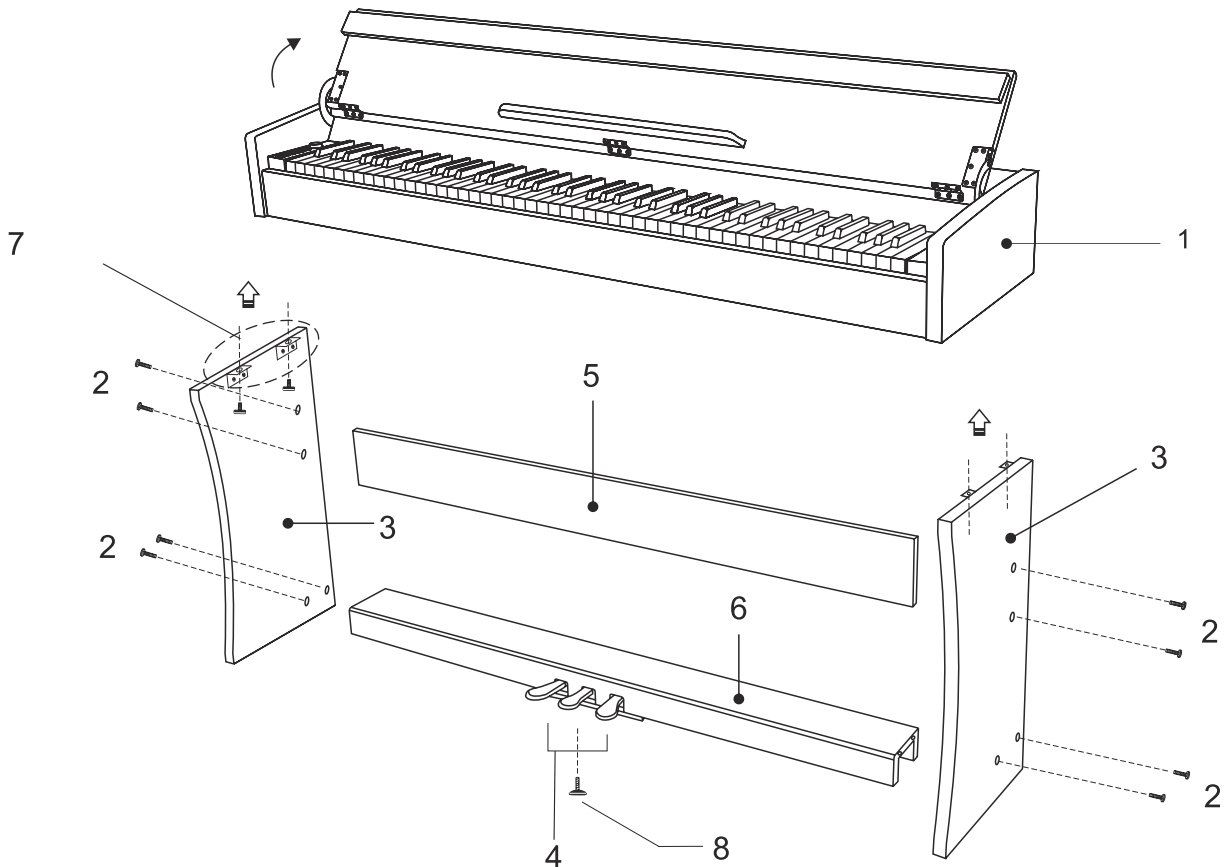

1. Корпус пианино
2. Шуруп крепления боковин 8 шт
3. Педаль 3 шт
4. Левая и правая боковины
5. Задняя планка
6. Подставка для педалей
7. Соедините подставку с основной частью корпуса (Рисунок 1)
8. Винт поддерживающий педали 1 шт

