

# LS832WU

Проектор

Руководство пользователя



## **Obrigado por ter escolhido a ViewSonic®**

Como líder mundial de soluções visuais, a ViewSonic® está empenhada em exceder as expectativas mundiais de evolução tecnológica, inovação e simplicidade. Na ViewSonic® acreditamos que os nossos produtos têm potencial para criar um impacto positivo no mundo e estamos confiantes que o produto ViewSonic® que escolheu irá servi-lo bem.

Mais uma vez, obrigado por ter optado pela ViewSonic®!

# Меры обеспечения безопасности

Перед началом эксплуатации устройства ознакомьтесь со следующими мерами обеспечения безопасности.

- Храните руководство пользователя в безопасном месте для справки.
- Ознакомьтесь с предупреждениями и выполняйте все инструкции.
- Для надлежащей вентиляции свободное пространство вокруг проектора должно быть не менее 50 см.
- Устанавливайте проектор в хорошо вентилируемых местах. Не ставьте на проектор никакие предметы, препятствующие рассеянию тепла.
- Не ставьте проектор на неровную или неустойчивую поверхность. Проектор может упасть, что может привести к травме или повреждению проектора.
- Не используйте проектор, если его угол наклона составляет больше 10° влево или вправо либо больше 15° вперед или назад.
- Не смотрите в объектив во время работы проектора. Интенсивный луч света опасен для зрения.
- Во время работы проектора запрещается закрывать проекционный объектив каким-либо предметами, т. к. это может привести к нагреванию и деформированию этих предметов или даже стать причиной возгорания.
- Не пытайтесь разбирать проектор. Детали внутри корпуса находятся под высоким напряжением, контакт с ними может привести к смертельному исходу.
- Во время перемещения проектора не допускайте его падения и не ударяйте его.
- Не ставьте тяжелые предметы на проектор или соединительные кабели.
- Не устанавливайте проектор вертикально на торцовую часть. Это может вызвать падение проектора может упасть, что может привести к травме или повреждению проектора.
- Не допускайте воздействия на проектор прямых солнечных лучей и других постоянных источников тепла. Запрещается устанавливать проектор вблизи источников тепла, таких как радиаторы, обогреватели, кухонные плиты и другие устройства (включая усилители), нахождение поблизости от которых может привести к опасному повышению температуры устройства.
- Не ставьте емкости с жидкостью на проектор или рядом с ним. Попадание жидкости внутрь корпуса может привести к выходу проектора из строя. При намокании проектора выньте вилку шнура питания из розетки и обратитесь в местный сервисный центр для обслуживания проектора.
- Во время работы проектора вы можете почувствовать поток теплого воздуха

со специфическим запахом из вентиляционной решетки проектора. Это нормальное явление и не является неисправностью.

- Соблюдайте правила техники безопасности при использовании полярной или заземляющей вилки. Полярная вилка имеет два плоских контакта разной ширины. Заземляющая вилка имеет два контакта питания и третий заземляющий контакт. Широкий контакт и третий контакт обеспечивают безопасность пользователя. Если вилка не подходит к электрической розетке, приобретите адаптер. Не пытайтесь с усилием вставить вилку в розетку.
- При подключении к электрической розетке НЕ удаляйте заземляющий контакт. ЗАПРЕЩАЕТСЯ удалять заземляющие контакты.
- Запрещается наступать на сетевой шнур или сгибать его, особенно возле вилки и в месте выхода из проектора.
- В некоторых странах напряжение НЕСТАБИЛЬНО. Проектор рассчитан на безотказную эксплуатацию при напряжении питания переменного тока от 100 до 240 В, однако сбои питания и скачки напряжения свыше  $\pm 10$  В могут привести к выходу проектора из строя. Поэтому при опасности сбоев питания или скачков напряжения рекомендуется подключать проектор через стабилизатор напряжения, фильтр для защиты от перенапряжения или источник бесперебойного питания (ИБП).
- При задымлении, аномальном шуме или сильном запахе сразу же выключите проектор и обратитесь к продавцу или в компанию ViewSonic®. Использование проектора в таких условиях представляет опасность.
- Используйте только принадлежности и аксессуары, указанные производителем.
- Отсоедините штепсель питания от электрической розетки, если проектор не будет использоваться длительное время.
- Для проведения технического обслуживания обращайтесь к квалифицированным специалистам.



**ВНИМАНИЕ!** Данное изделие может являться источником потенциально опасного оптического излучения. Поскольку устройство является источником яркого света, не смотрите на его луч (RG2 IEC 62471-5:2015)

# Меры безопасности - крепление на потолке

Перед использованием проектора изучите следующие **Меры безопасности**.

Если вы собираетесь закрепить проектор на потолке, то мы настоятельно советуем использовать правильно подобранный комплект для потолочного крепления проектора, а также проверить безопасность и надежность крепления.

Использование неподходящего комплекта для потолочного крепления опасно, так как проектор может упасть с потолка из-за неправильного крепления или применения шурупов неподходящего диаметра или длины.

## Предостережение о лазерном излучении

Этот продукт относится к лазерным устройствам КЛАССА I и соответствует стандарту IEC 60825-1:2014, EN 60825-1:2014/A11:2021, EN 50689:2021.

IEC 60825-1:2014, EN 60825-1:2014+A11:2021, EN 50689:2021 CLASS 1 CONSUMER LASER PRODUCT RISK GROUP 2, Complies with 21 CFR 1040.10 and 1040.11 except for conformance as a Risk Group 2 LIP as defined in IEC 62471-5:Ed.1.0. For more information see Laser Notice No. 57, dated May 8, 2019.  
IEC 60825-1:2014 等級1雷射產品RG2危險等級  
IEC 60825-1:2014 1類激光產品RG2危險等級

Предупреждения о лазерном облучении расположены в нижней части этого аппарата.

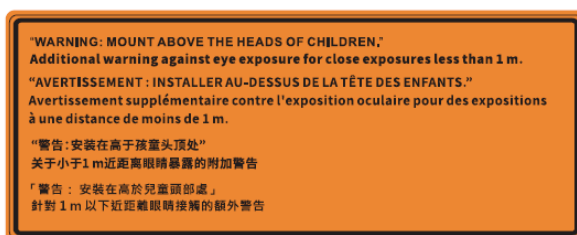

- Предупреждаем о необходимости следить за детьми и никогда не позволять им смотреть в луч проектора с какого бы то ни было расстояния от проектора.
- Следует соблюдать осторожность при использовании пульта дистанционного управления для запуска проектора, когда он находится перед проекционным объективом.
- Пользователю рекомендуется избегать помещения оптических средств, таких как бинокли или телескопы, на пути прохождения луча.

# Содержание

<b>Меры обеспечения безопасности .....</b>	<b>3</b>
<b>Меры безопасности - крепление на потолке.....</b>	<b>5</b>
<b>Предостережение о лазерном излучении.....</b>	<b>5</b>
<b>Введение.....</b>	<b>8</b>
Комплектация .....	8
Описание изделия .....	9
Проектор .....	9
Клавиатура .....	10
Световые индикаторы.....	10
Порты ввода-вывода.....	11
Пульт ДУ .....	12
<b>Первоначальная настройка.....</b>	<b>16</b>
Выбор места установки: ориентация проектора.....	16
Размеры проецирования .....	17
Монтаж проектора .....	18
<b>Подключение устройств .....</b>	<b>19</b>
Подключение к источнику питания.....	19
Подключение к внешним устройствам .....	20
Подключение к порту VGA.....	20
Подключение к выходу VGA .....	21
Подключение кабелем HDMI .....	22
Подключение аудиокабеля и микрофона .....	23
Подключение кабелем USB .....	24
Подключение к сети.....	25
Подключение к порту RS-232.....	26
<b>Использование проектора .....</b>	<b>27</b>
Запуск проектора .....	27
Выбор источника входного сигнала .....	28
Настройка проецируемого изображения .....	29
Настройка высоты и угла проецирования проектора .....	29
Настройка фокусировки и трапецеидальных искажений .....	30
Выключение проектора.....	31

<b>Управление проектором .....</b>	<b>32</b>
Экранное меню .....	32
Кнопки навигации по меню .....	33
Древовидная структура экранного меню .....	34
Работа с меню .....	43
Меню Display (Отображение) .....	43
Меню Audio (Аудио) .....	50
Setup Menu (Меню настройки) .....	51
Меню Network (Сеть) .....	56
Управление проектором по сети .....	57
Меню Information (Информация) .....	58
<b>Приложение .....</b>	<b>59</b>
Технические характеристики .....	59
Размеры проектора .....	60
Таблица синхронизации .....	61
Синхронизация ПК по HDMI .....	63
Поддерживаемые режимы синхронизации 3D .....	65
Поиск и устранение неисправностей .....	66
Светодиодные индикаторы .....	68
Уход .....	69
Общие меры предосторожности .....	69
Чистка объектива .....	69
Очистка корпуса .....	69
Хранение проектора .....	69
<b>Нормативная информация и информация по обслуживанию .....</b>	<b>70</b>
Информация о соответствии требованиям .....	70
Заявление о соответствии требованиям Федеральной Комиссии по связи (ФКС) США .....	70
Заявление о соответствии требованиям Министерства промышленности Канады: .....	70
Соответствие требованиям CE для стран Европы .....	70
Заявление о соответствии требованиям Директивы RoHS2 .....	71
Установленные в Индии ограничения на содержание опасных веществ .....	72
Утилизация продукта и окончание срока его службы .....	72
Информация об авторских правах .....	73
Обслуживание клиентов .....	74
Ограниченная гарантия .....	75

# Введение

## Комплектация

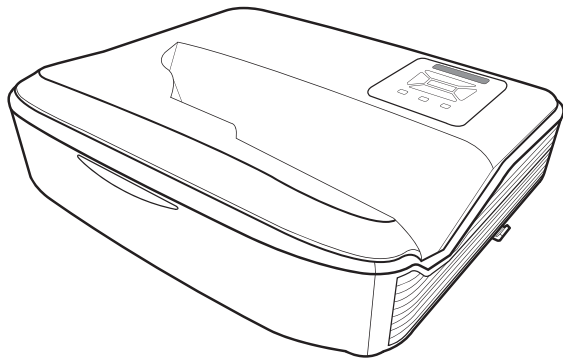

1

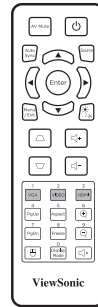

2

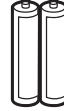

3



4

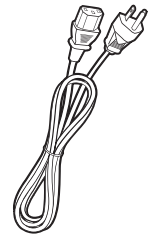

5

Номер	Описание
1	Проектор
2	Пульт ДУ
3	Батарейки
4	Краткое руководство
5	Сетевой шнур

**ПРИМЕЧАНИЕ.** В зависимости от страны в комплект поставки могут входить различные типы кабелей питания и пульта ДУ. Для получения дополнительной информации обратитесь к местному поставщику оборудования.

# Описание изделия

## Проектор

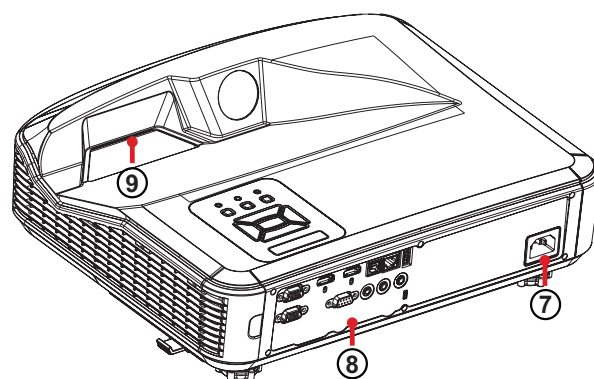
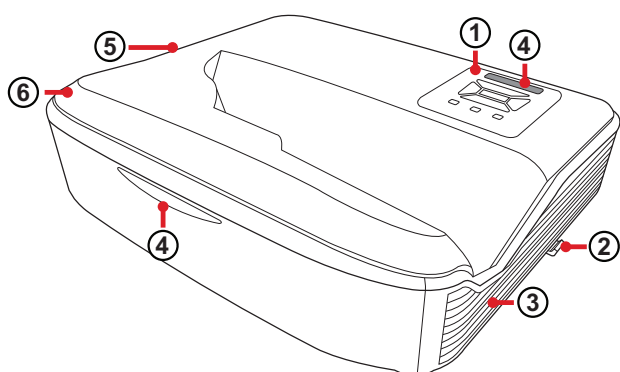

Номер	Описание
1	Клавиатура
2	Переключатель фокусировки
3	Вентиляционное отверстие (входное)
4	Дистанционный ИК-датчик
5	Вентиляционное отверстие (выходное)
6	Динамик
7	Гнездо подачи переменного тока
8	Порты ввода-вывода
9	Объектив

### ПРИМЕЧАНИЕ.

- Не блокируйте входное и выходное вентиляционные отверстия.
- При использовании проектора в закрытом пространстве оставьте свободное пространство 30 см (11<sup>13</sup>/<sub>16</sub>" ) вокруг впускного и вытяжных вентиляционных отверстий.

## Клавиатура

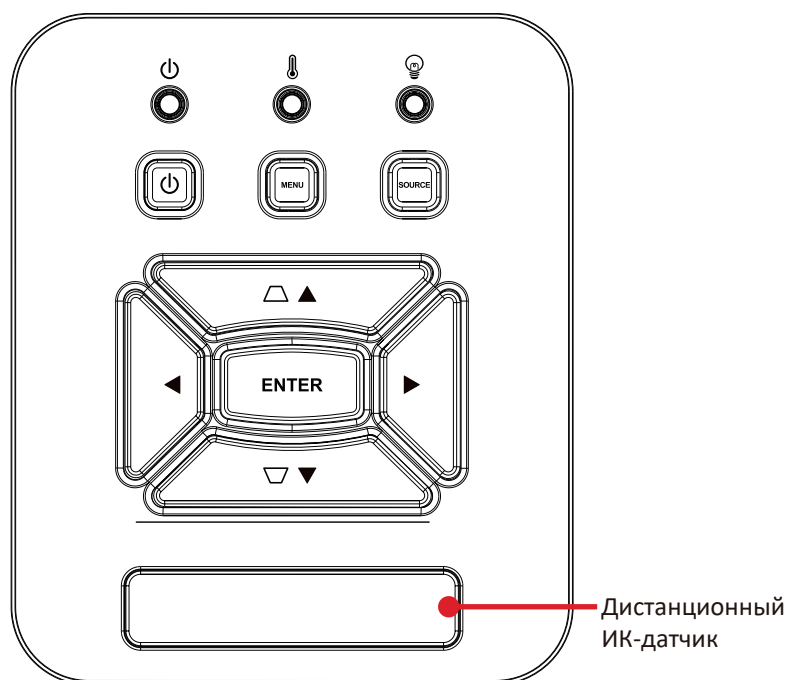



Клавиша	Описание	
	<b>Питание</b>	Переключение режимов ожидания и включения проектора.
	<b>Трапецеидальность</b>	Ручная коррекция искажений изображения, возникших в результате проекции под углом.
	<b>Навигация</b>	Выбор требуемых пунктов меню и настройка параметров при активированном экранном меню.
<b>MENU</b>	<b>Меню/выход</b>	Включение или отключение экранного меню.
<b>SOURCE</b>	<b>Источник</b>	Отображение панели выбора источника входного сигнала.
<b>ENTER</b>	<b>Enter</b>	Подтверждение выбранного пункта экранного меню при активированном экранном меню.

## Световые индикаторы

Световой индикатор	Описание
	Световой индикатор питания
	Световой индикатор источника света
	Световой индикатор температуры

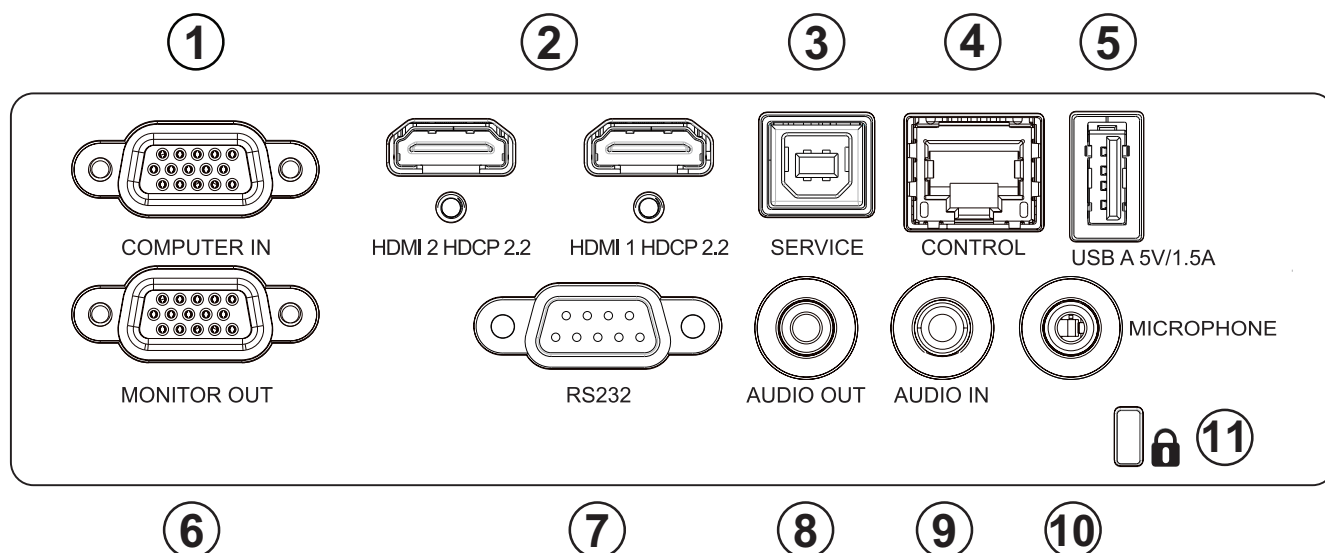
## Порты ввода-вывода









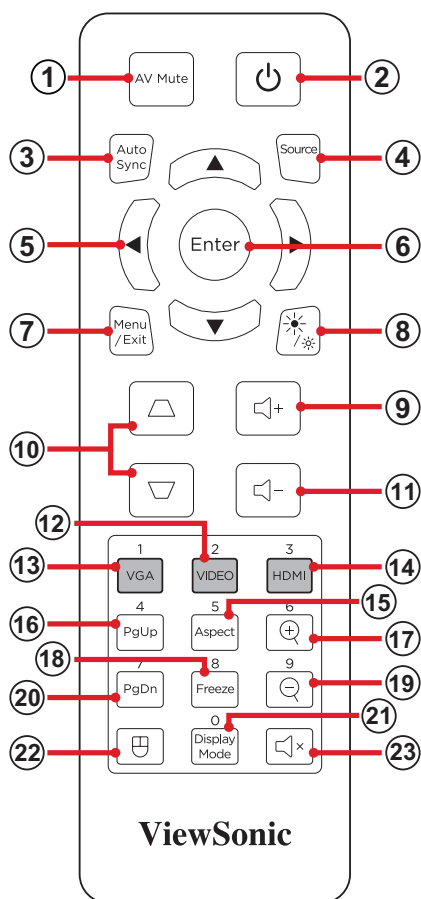







Порт		Описание
1	<b>ВХОД С КОМПЬЮТЕРА</b>	Входной разъем сигнала RGB (ПК) / компонентного видеосигнала (YPbPr/YCbCr).
2	<b>HDMI<sup>1</sup></b>	Порт HDMI.
3	<b>ОБСЛУЖИВАНИЕ</b>	Порт USB Type-B для выполнения обслуживания.
4	<b>RJ-45</b>	Порт LAN.
5	<b>USB (выход, 5 В/1,5 А)</b>	Порт USB Type-A для подачи питания.
6	<b>ВЫХОД НА МОНИТОР</b>	Выходное гнездо сигнала RGB.
7	<b>RS232</b>	Порт управления RS-232.
8	<b>АУДИОВЫХОД</b>	Выходное гнездо аудиосигнала.
9	<b>АУДИОВХОД</b>	Гнездо входного звукового сигнала.
10	<b>Микрофон</b>	Входное гнездо микрофонного сигнала. <b>ПРИМЕЧАНИЕ.</b> Поддерживается только микрофонный вход; аудиовход не поддерживается. Подключение ненадлежащего кабеля может привести к повреждению проектора.
11		Противокражный замок Kensington.

<sup>1</sup> Поддерживает HDCP 2.2.

## Пульт ДУ



Кнопка		Описание
1	Отключение видео и звука	Скрытие изображения на экране и отключение звука.
2	Питание	Включение и выключение проектора.
3	Автоматическая синхронизация	Автоматическое определение оптимальной синхронизации изображений для отображаемого изображения.
4	Источник	Отображение панели выбора источника входного сигнала.
5	Кнопки навигации	Навигация и выбор необходимых пунктов меню, выполнение настроек.
6	Enter	Подтверждение выбора.
7	Меню/выход	<ul style="list-style-type: none"> <li>• Включение или отключение экранного меню.</li> <li>• Возврат к предыдущему экранному меню.</li> <li>• Выход с сохранением настроек меню.</li> </ul>
8	Яркость	Отображение панели выбора режима яркости.

Кнопка			Описание
9	Увеличение громкости		Увеличение уровня громкости.
10	Трапецеидальность	 	Коррекция искаженных изображений вручную.
11	Уменьшение громкости		Уменьшение уровня громкости.
12	Видео		<i>Неподдерживаемая кнопка</i>
13	VGA		Выбор порта <b>COMPUTER IN (ВХОД С КОМПЬЮТЕРА)</b> для отображения.
14	HDMI		Выбор источника входного сигнала <b>HDMI 1</b> или <b>HDMI 2</b> .
15	Аспектный режим		Отображение панели выбора формата.
16	Предыдущая страница		<i>Неподдерживаемая кнопка</i>
17	Увеличение		Увеличение размера проецируемого изображения.
18	Freeze		Фиксация проецируемого изображения.
19	Уменьшение		Уменьшение размера проецируемого изображения.
20	Следующая страница		<i>Неподдерживаемая кнопка</i>
21	Режим отображения		Отображение панели выбора режима цвета.
22	Режим мыши		<i>Неподдерживаемая кнопка</i>
23	Приглушение		Отключение звука / включение звука

## Пульт ДУ — Диапазон приемника

Для обеспечения надлежащей работы пульта ДУ выполните следующее:

1. Держите пульт ДУ перпендикулярно ИК-датчику(-ам) проектора под углом не более 30°.
2. Расстояние между пультом ДУ и датчиком(-ами) не должно превышать 7 м (23 фута).

**ПРИМЕЧАНИЕ.** Расположение ИК-датчика(-ов) приведено на рисунке.

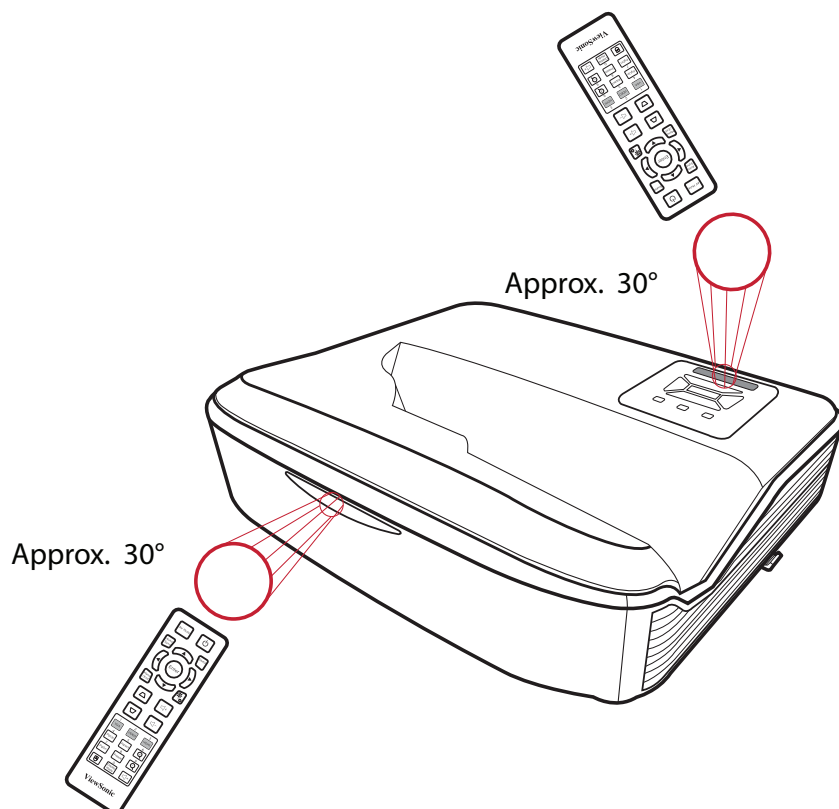

## Пульт ДУ: замена батареек

1. Снимите крышка отсека для батареек на нижней части пульта ДУ, нажав накладку и подав крышку поперек.
2. Извлеките старые батарейки (если необходимо) и вставьте две батарейки ААА.

**ПРИМЕЧАНИЕ.** Соблюдайте указанную полярность батареек.

3. Установите крышку отсека для батареек, выровняв ее с основанием и подав ее на место.

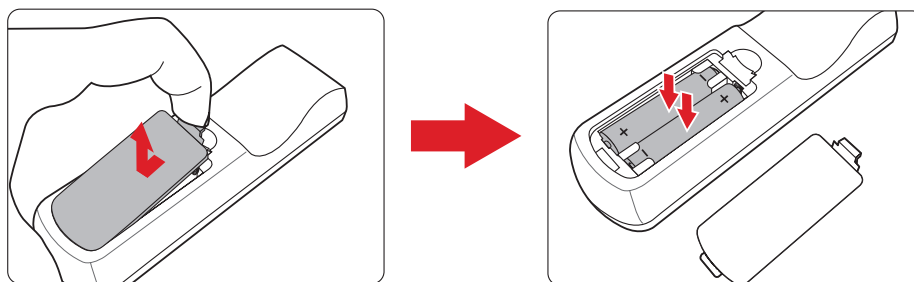

### ПРИМЕЧАНИЕ.

- Не оставляйте пульт ДУ и батарейки в очень жарком или влажном месте.
- Для замены используйте только аналогичные или рекомендованные производителем батарейки.
- В случае протечки батареек или если пульт ДУ не будет использоваться в течение длительного времени, извлеките батарейки, чтобы не допустить повреждения пульта ДУ.
- Утилизируйте использованные батарейки согласно указаниям производителя и местным экологическим нормативам.

# Первоначальная настройка

В этом разделе приведены подробные инструкции по первоначальной настройке проектора.

## Выбор места установки: ориентация проектора

Решение о месте установки принимается на основе личных предпочтений и планировки помещения. Необходимо учитывать следующее:

- размер и положение экрана,
- расположение соответствующей сетевой розетки,
- расположение и расстояние между проектором и другим оборудованием.

Проектор предназначен для установки в одном из следующих положений:

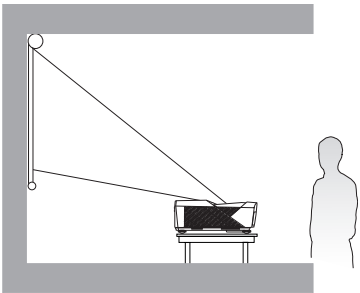
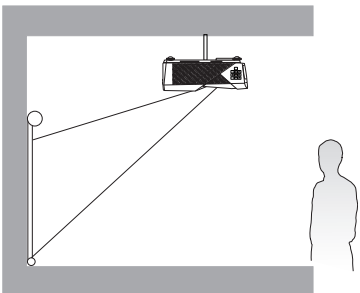
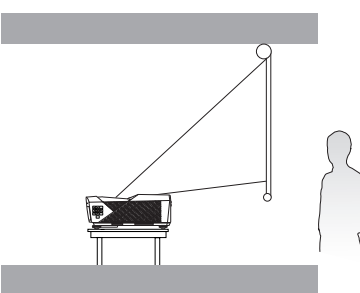
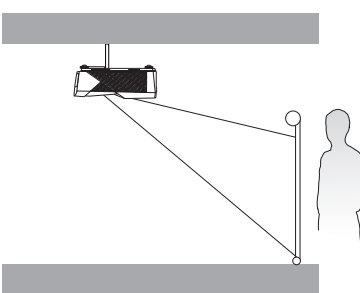
Местоположение	
<p><b>Спереди на столе</b> Проектор располагают вблизи пола перед экраном.</p>	
<p><b>Спереди на потолке</b> Проектор подвешивают в перевернутом положении под потолком перед экраном.</p>	
<p><b>Сзади на столе<sup>1</sup></b> Проектор располагают вблизи пола позади экрана.</p>	
<p><b>Сзади на потолке<sup>1</sup></b> Проектор подвешивают в перевернутом положении под потолком позади экрана.</p>	

<sup>1</sup> Необходим экран для проецирования сзади.

## Размеры проецирования

- Изображение 16:10 на экране 16:10

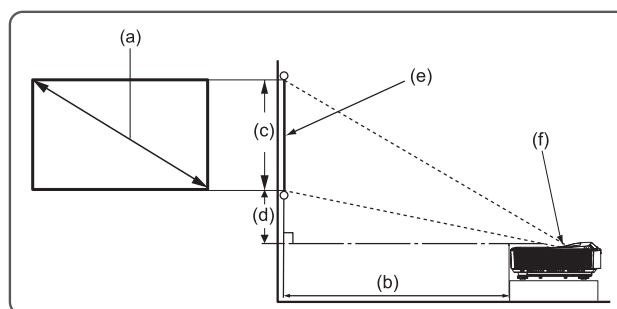
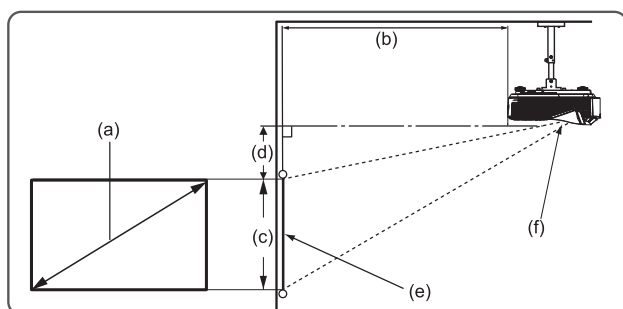

### ПРИМЕЧАНИЕ.

- (e) = Экран
- (f) = Центр объектива
- » Расстояние от центра объектива до задней части проектора составляет 262 мм (10,31”).

### Изображение 16:10 на экране 16:10

(a) Размер экрана		(b) Расстояние проецирования		(c) Высота изображения		(d) Вертикальное смещение	
дюйм	мм	дюйм	мм	дюйм	мм	дюйм	мм
80	2032	6,85	174	42,40	1077	7,10	180
90	2286	8,99	228	47,70	1212	7,99	203
100	2540	11,14	283	53,00	1346	8,88	226
110	2794	13,28	337	58,30	1481	9,77	248
120	3048	15,43	392	63,60	1615	10,66	271
130	3302	17,58	446	68,90	1750	11,54	293
140	3556	19,72	501	74,20	1885	12,43	316
150	3810	21,87	555	79,50	2019	13,32	338
160	4064	24,01	610	84,80	2154	14,21	361
170	4318	26,16	664	90,10	2289	15,10	383

### ПРИМЕЧАНИЕ.

- Эти значения представлены для справки. Точные размеры указываются в документации к каждой модели проектора.
- При стационарной установке проектора до завершения окончательного монтажа рекомендуется физически измерить размер и расстояние проецирования с помощью реального проектора.

## Монтаж проектора

**ПРИМЕЧАНИЕ.** При покупке крепления другого производителя используйте винты правильного размера. Размеры винтов могут изменяться в зависимости от толщины установочной пластины.

1. Для обеспечения наиболее безопасной установки используйте настенное или потолочное крепление ViewSonic®.
2. Убедитесь, что винты, используемые для фиксации крепления к проектору, соответствуют следующим требованиям:
  - Тип винта: M4 x 10
  - Максимальная длина винта: 10 мм

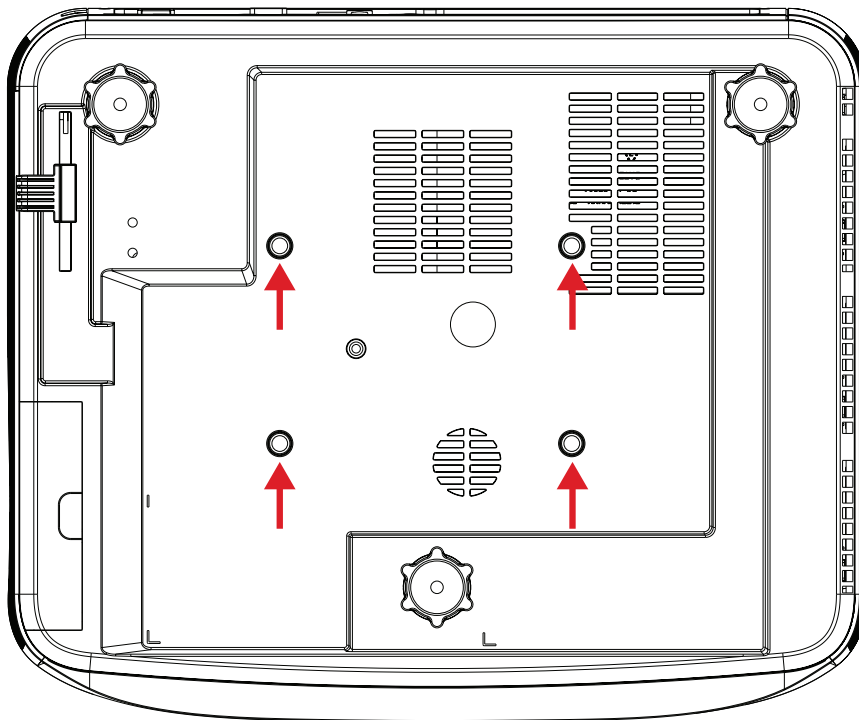

### ВНИМАНИЕ!

- Не устанавливайте проектор вблизи источника тепла или кондиционера.
- Между потолком и нижней частью проектора должно быть расстояние не менее 10 см.

# Подключение устройств

## Подключение к источнику питания

1. Подключите шнур питания к разъему питания переменного тока на задней панели проектора.
2. Подключите вилку шнура питания к электрической розетке.

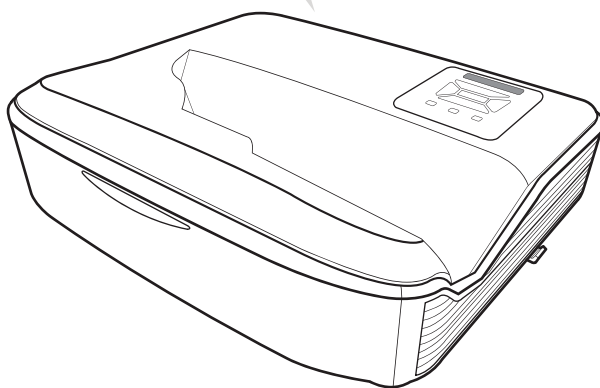
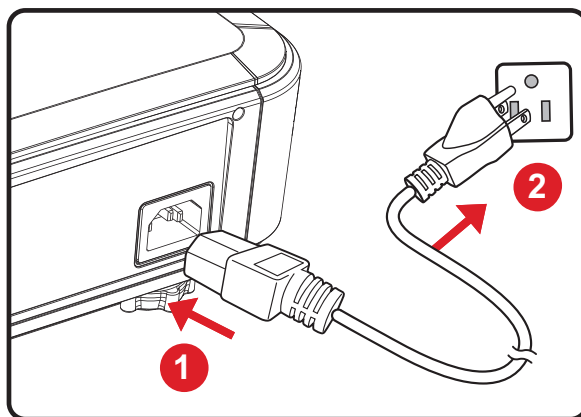

**ПРИМЕЧАНИЕ.** При установке проектора вмонтируйте в жесткую разводку легко доступное устройство отключения или подключите вилку шнура питания к легко доступной розетке рядом с проектором. Если во время работы проектора возникнет неисправность, используйте устройство отключения для отключения питания или извлеките вилку шнура питания.

# Подключение к внешним устройствам

## Подключение к порту VGA

Подключите один конец VGA-кабеля к VGA-порту компьютера. Затем подключите другой конец кабеля к порту проектора **COMPUTER IN (ВХОД С КОМПЬЮТЕРА)**.

**ПРИМЕЧАНИЕ.** На некоторых компьютерах при подключении к проектору не происходит автоматического включения их внешних мониторов. Вам может потребоваться отрегулировать настройки проецирования в вашем компьютере.

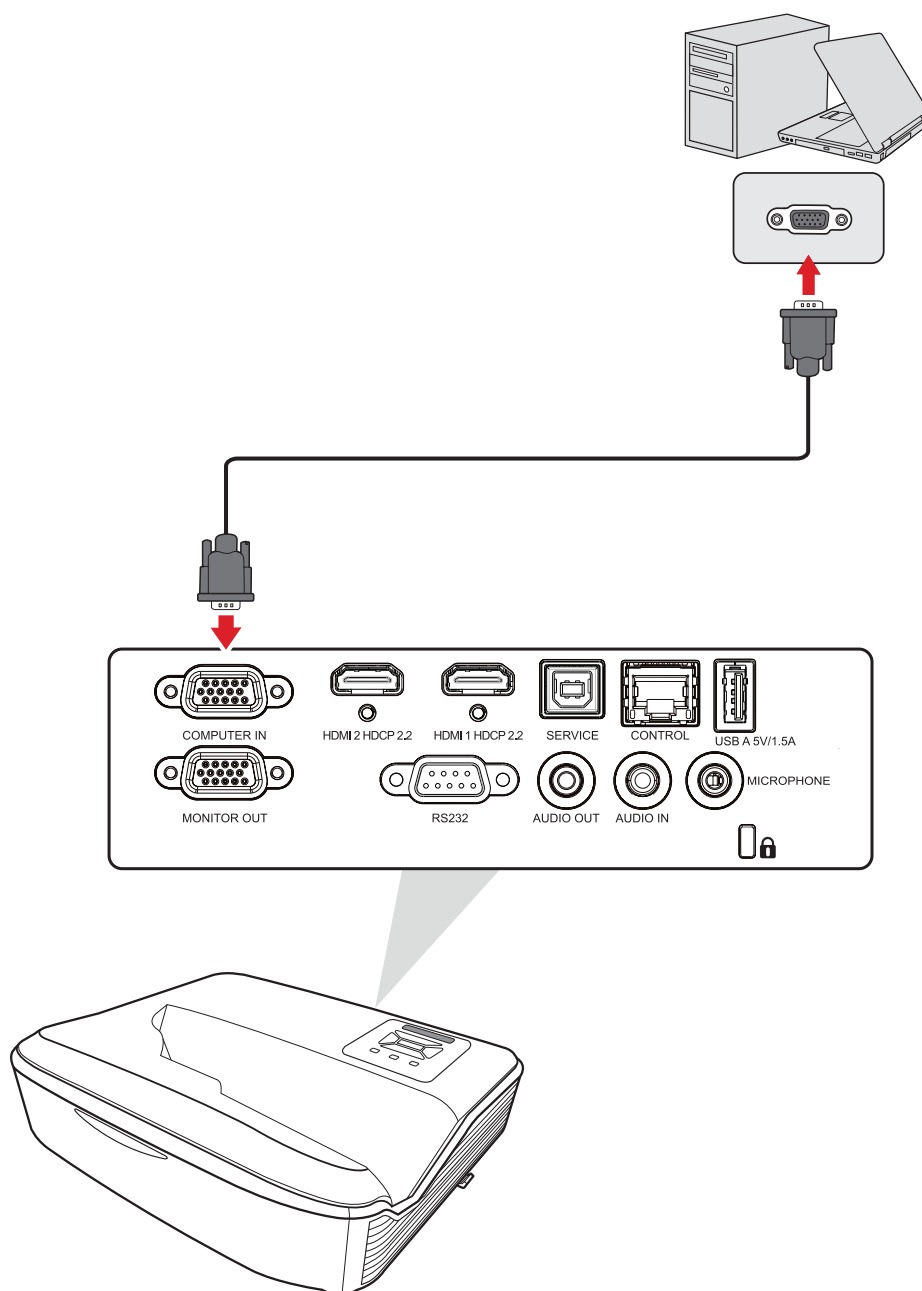

## Подключение к выходу VGA

Для просмотра проецируемого контента крупным планом на мониторе, а также для его проецирования монитор можно подключить к порту проектора **MONITOR OUT (ВЫХОД НА МОНИТОР)**.

После подключения к порту VGA подключите один конец кабеля VGA к порту VGA вашего монитора. Затем подключите другой конец кабеля к порту проектора **MONITOR OUT (ВЫХОД НА МОНИТОР)**.

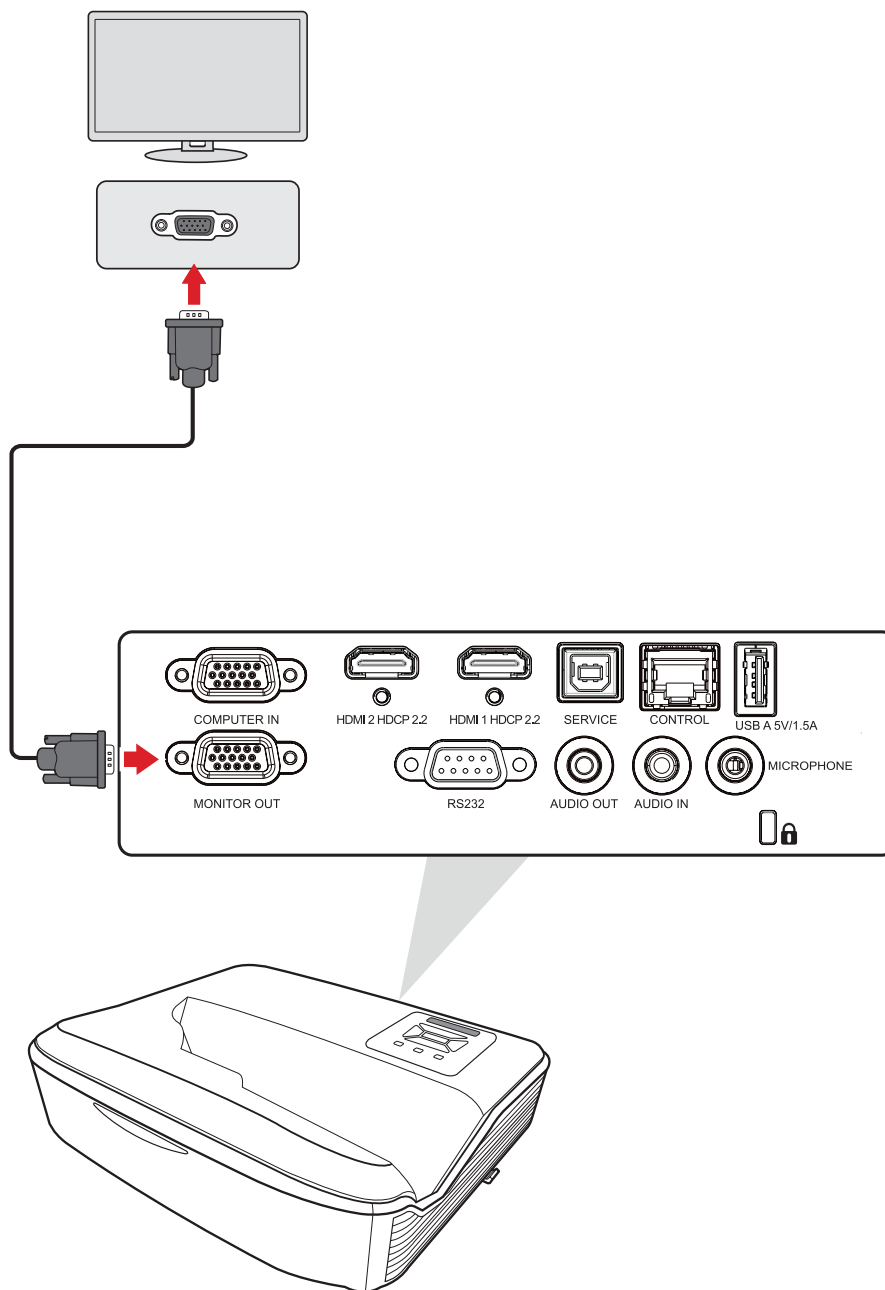

## Подключение кабелем HDMI

Подключите один конец кабеля HDMI к порту HDMI видеоустройства. Другой конец кабеля подключите к порту **HDMI 1/2** проектора.

**ПРИМЕЧАНИЕ.** Порты **HDMI 1** и **2** поддерживают HDCP 2.2.

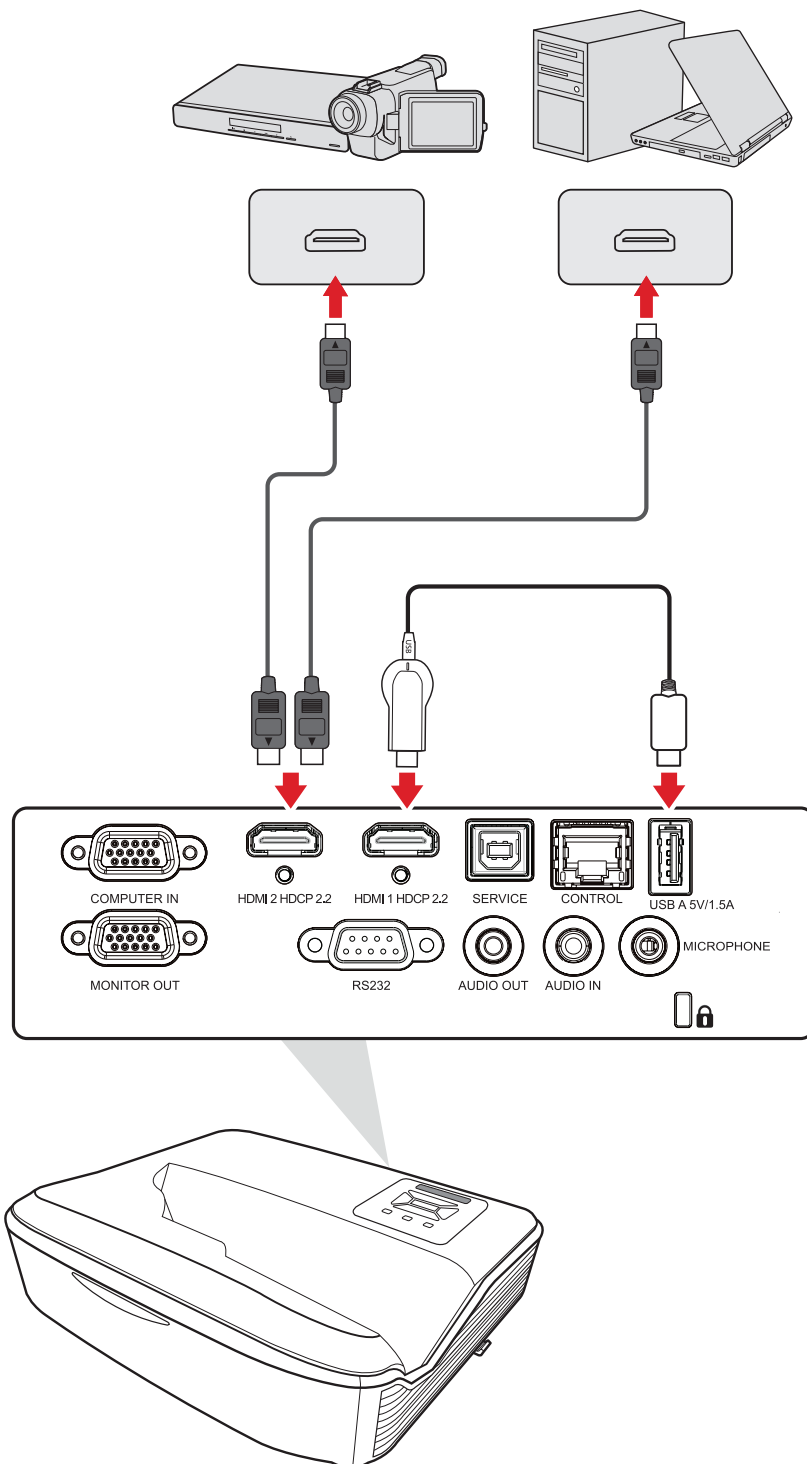

## Подключение аудиокабеля и микрофона

Проектор поддерживает как **Аудиовход**, так и **Аудиовыход**, а также вход **Микрофона**.

### Аудиовход

Чтобы воспроизвести звук с внешнего устройства через динамики проектора, подключите один конец аудиокабеля к внешнему устройству, а другой конец — к порту **Аудиовход** проектора.

### Аудиовыход

Чтобы воспроизвести звук с проектора через внешний динамик, подключите один конец аудиокабеля к внешнему динамику, а другой конец — к порту **Аудиовыход** проектора.

### Микрофон

Подключите микрофон непосредственно к порту **Микрофон**.

**ПРИМЕЧАНИЕ.** Поддерживается только микрофонный вход; аудиовход не поддерживается. Подключение ненадлежащего кабеля может привести к повреждению проектора.

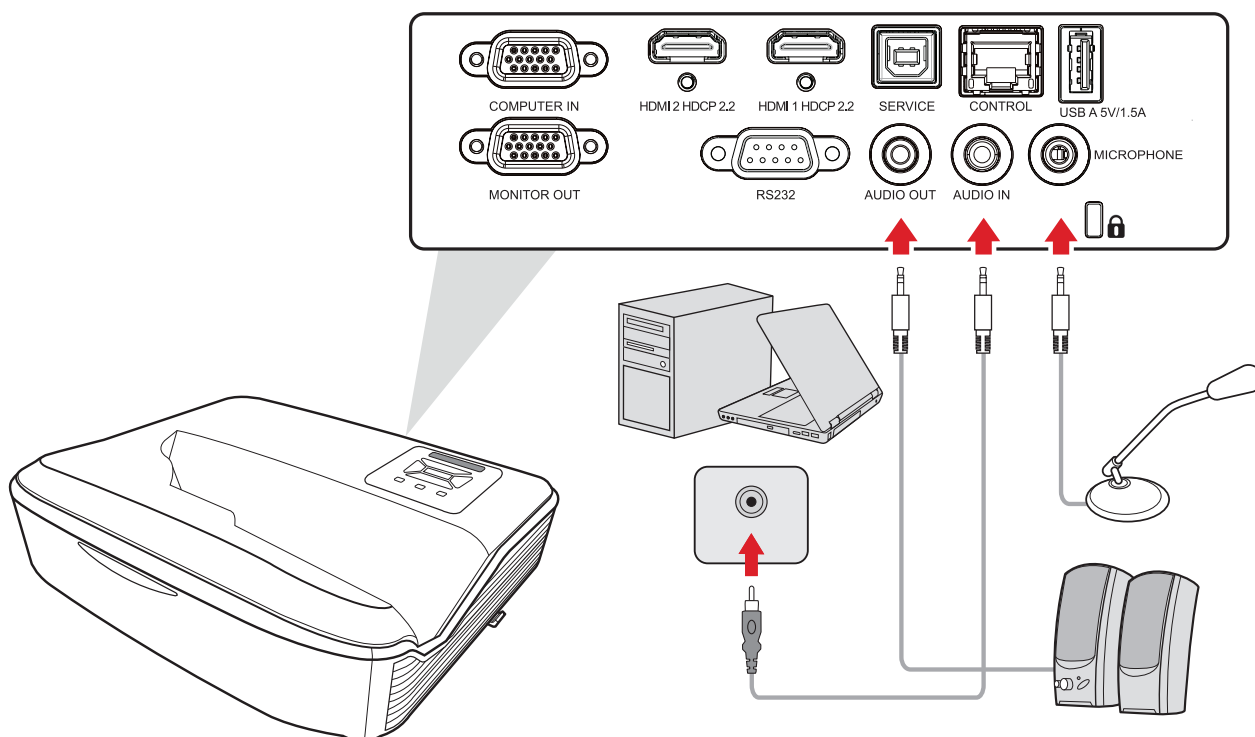

## Подключение кабелем USB

### Подключение к порту USB Type-A

Порт USB Type-A предназначен для подачи питания (например, на периферийные устройства).

### Подключение к порту USB Type-B

Порт USB Type-B предназначен для обслуживания проектора.

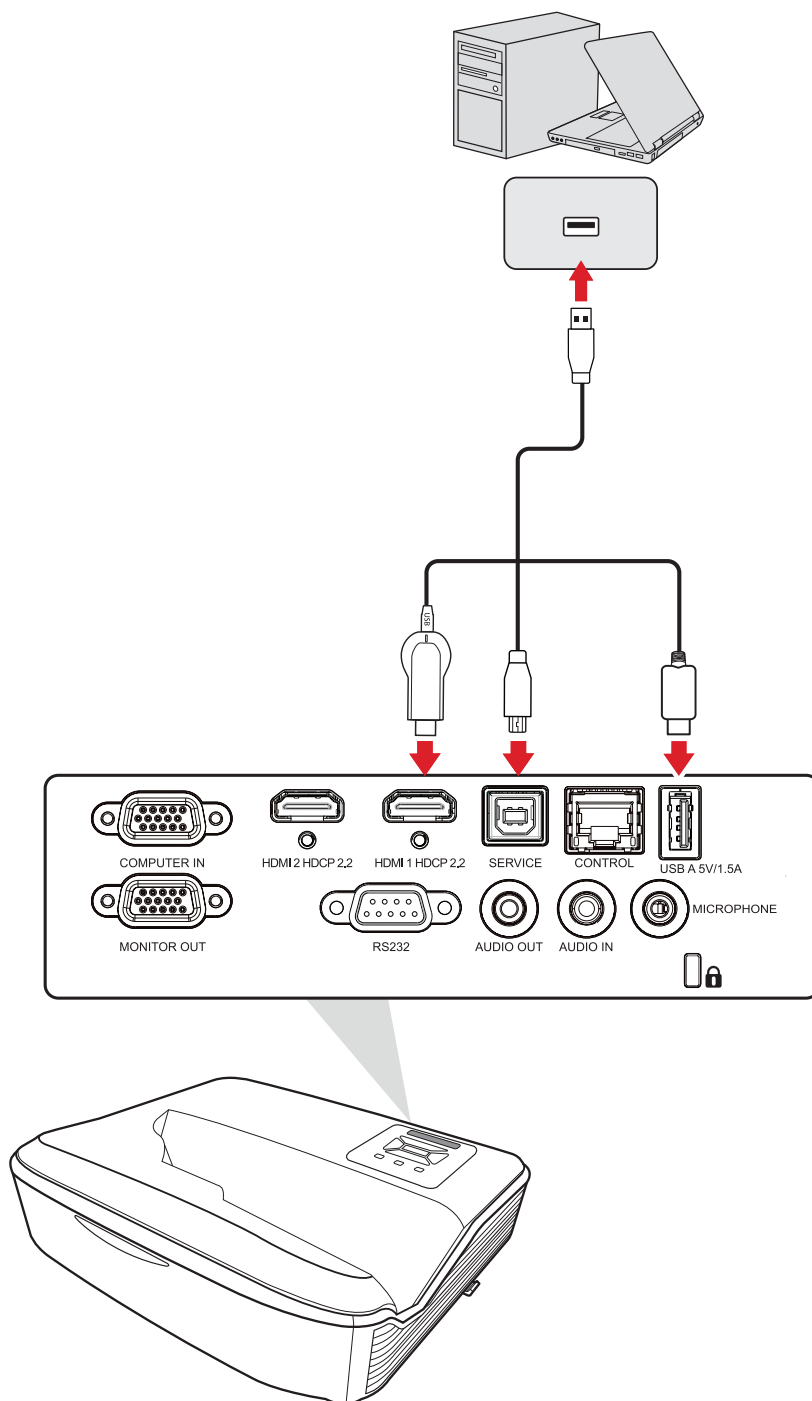

## Подключение к сети

Подключите сетевой кабель к порту локальной сети **LAN** для подключения к сети.

Для проектора предусмотрено несколько функций управления по сети и дистанционного управления. При использовании порта проектора LAN/RJ45 можно по сети дистанционно управлять проектором.

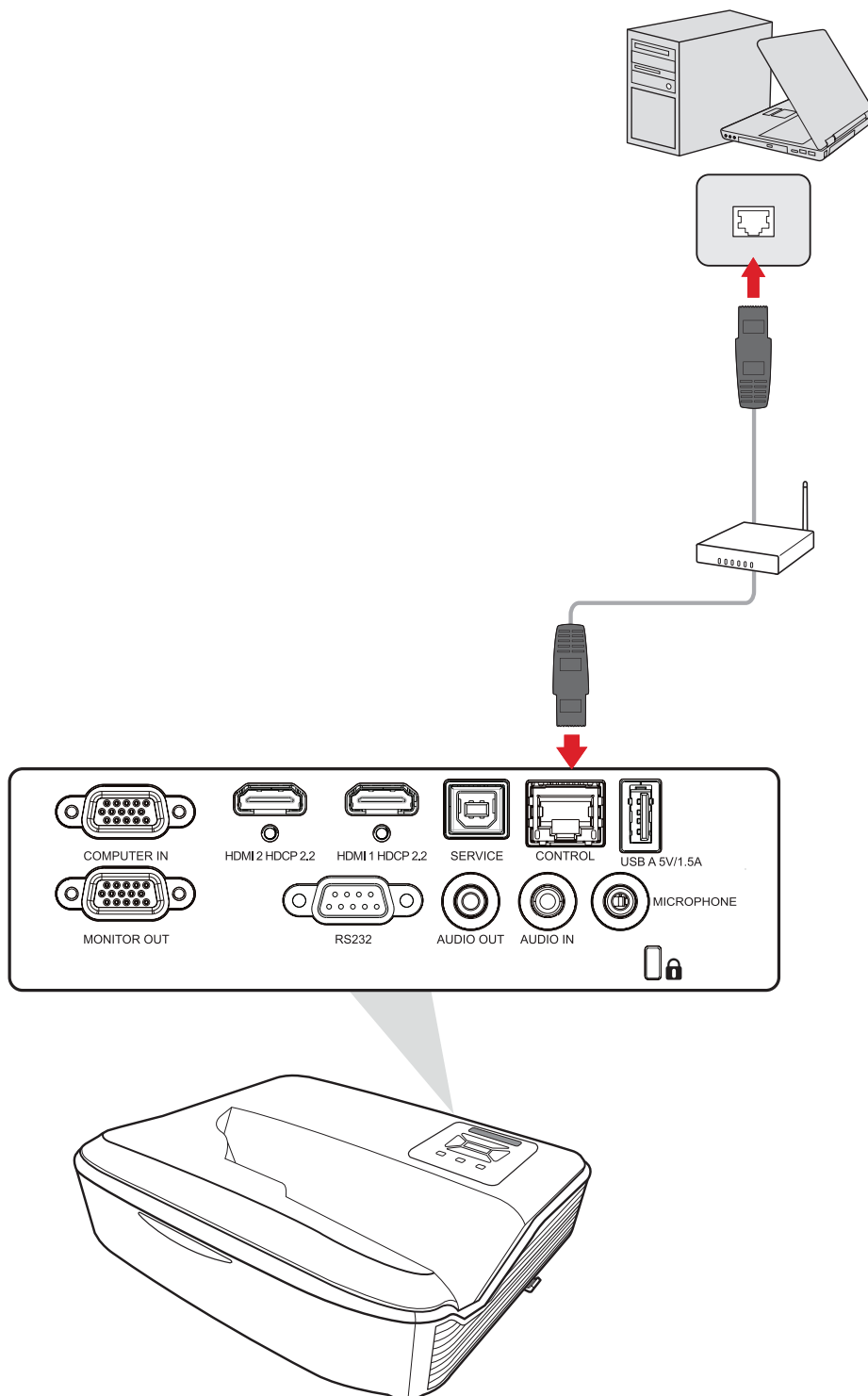

## Подключение к порту RS-232

При использовании кабеля последовательного интерфейса RS-232 для соединения проектора с внешним компьютером через ПК можно будет дистанционно управлять некоторыми функциями, в том числе Power On/Off (Включение/выключение питания), Volume adjustment (Регулировка уровня громкости), Input select (Выбор входного сигнала), Brightness (Яркость) и др.

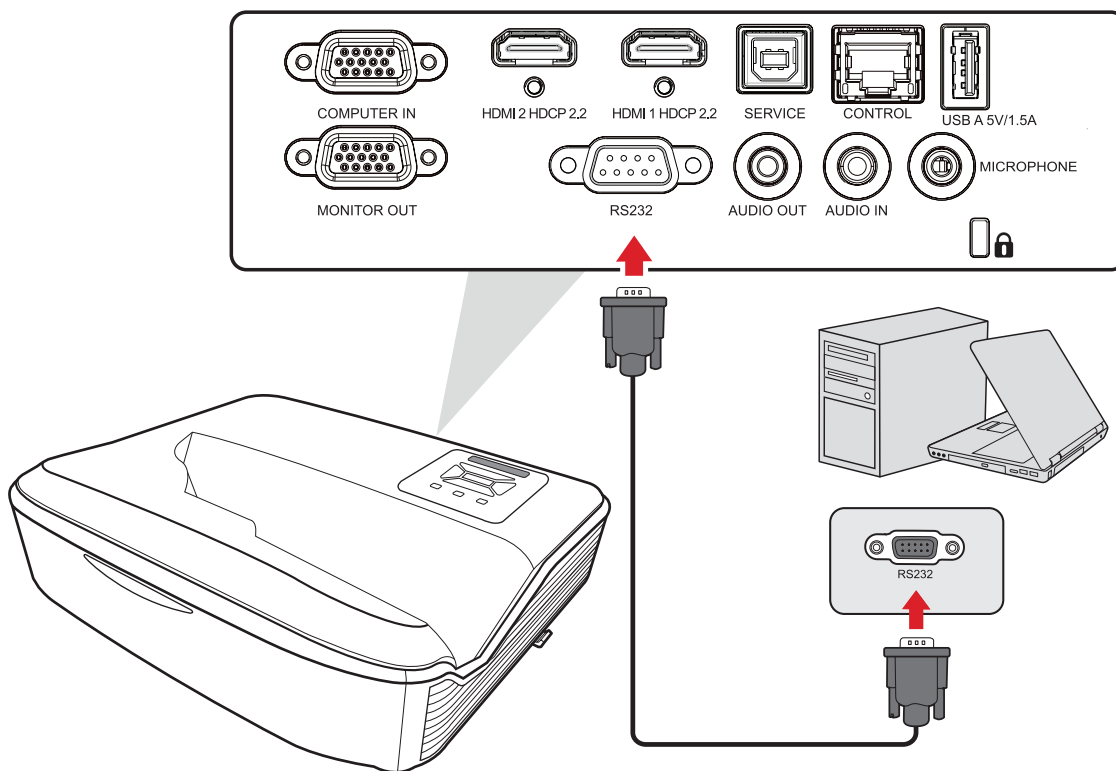

# Использование проектора

## Запуск проектора

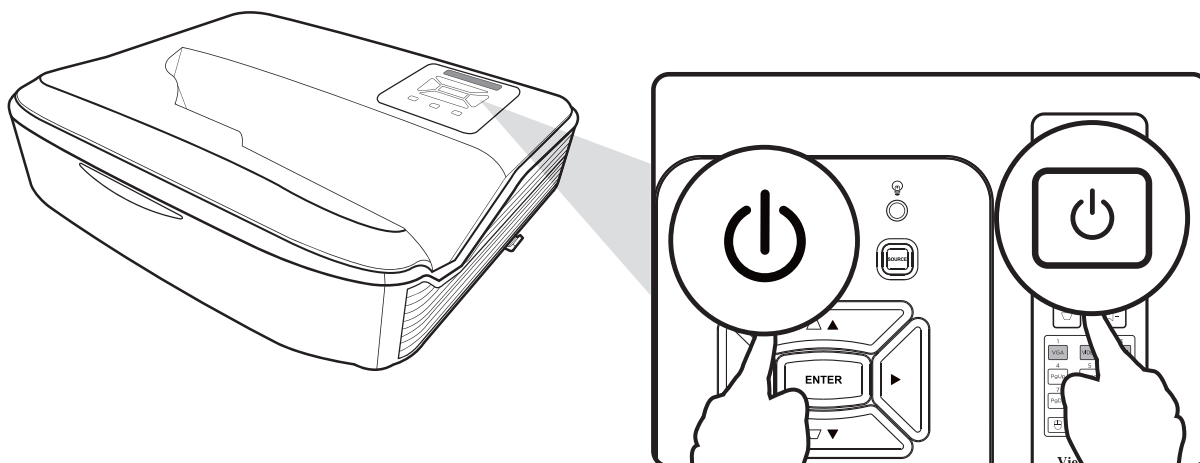

1. Убедитесь, что шнур питания надежно подключен к розетке.
2. Нажмите кнопку **Power (Питание)** на проекторе или пульте ДУ, чтобы включить проектор.

### ПРИМЕЧАНИЕ.

- Во время запуска световой индикатор питания будет мигать синим.
- После первого включения проектора вам будет предложено выбрать предпочтительный язык, ориентацию проецирования и другие настройки.

## Выбор источника входного сигнала

Проектор можно одновременно подключать к нескольким устройствам. Тем не менее одновременно воспроизведение полноэкранного изображения только от одного источника.

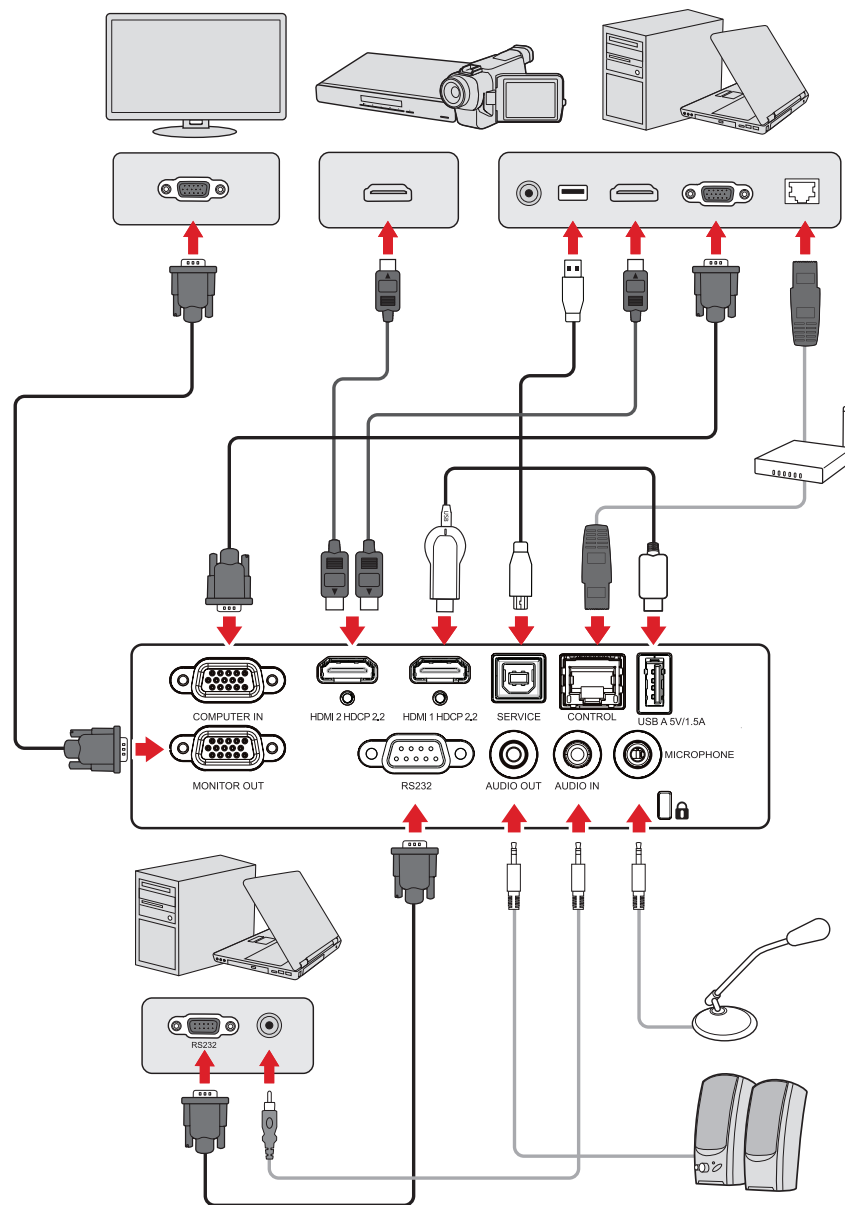

При включении (On) функции Auto Source (Автоопределение источника) проектор автоматически выполнит поиск источников входного сигнала. Если подключено несколько источников, нажмите кнопку **Source (Источник)** на проекторе или пульте ДУ, чтобы выбрать требуемый вход.

**ПРИМЕЧАНИЕ.** Убедитесь, что подключенные источники также включены.

# Настройка проецируемого изображения

## Настройка высоты и угла проецирования проектора

Проектор оснащен 3 (тремя) регулировочными опорами. С помощью опор можно менять высоту и угол вертикального проецирования проектора.

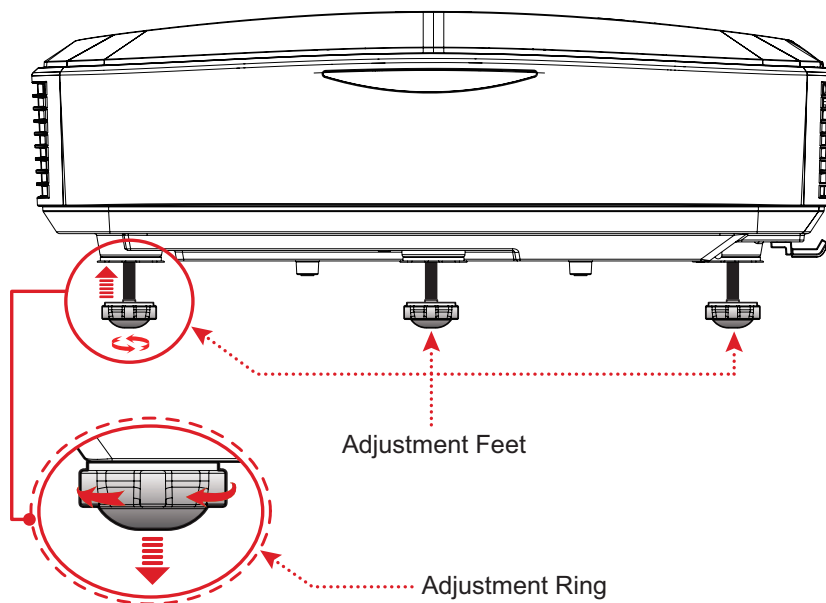

## Настройка фокусировки и трапецеидальных искажений

Можно повысить четкость изображения и отрегулировать его положение с помощью переключателя фокусировки или клавиш коррекции трапецеидальных искажений.

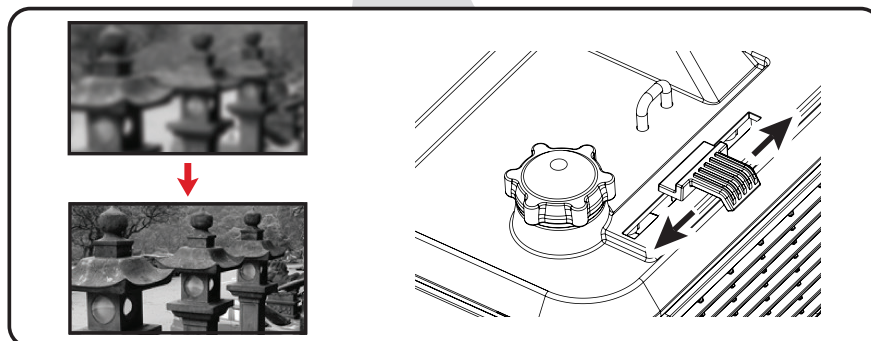
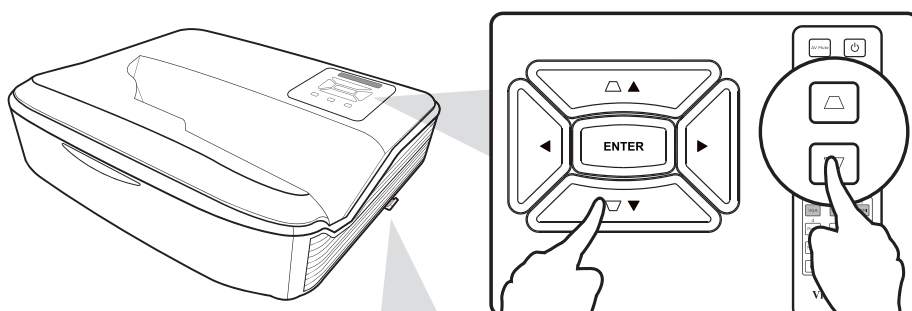
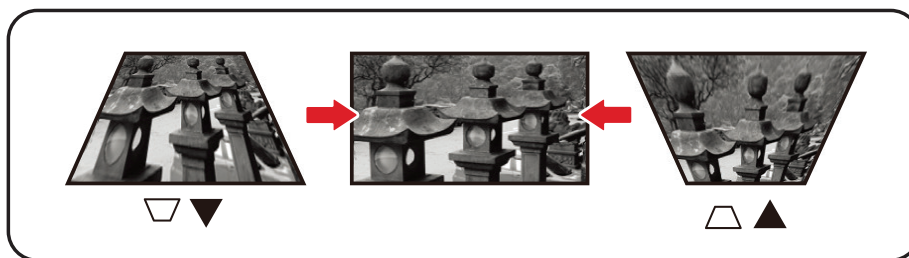

## Выключение проектора



1. Нажмите кнопку **Power (Питание)** на проекторе или пульте ДУ, после чего появится сообщение об отключении питания.
2. Нажмите кнопку **Power (Питание)** еще раз, чтобы подтвердить выключение проектора.
3. Световой индикатор питания загорится немигающим красным, и устройство перейдет в режим ожидания.

# Управление проектором

## Экранное меню

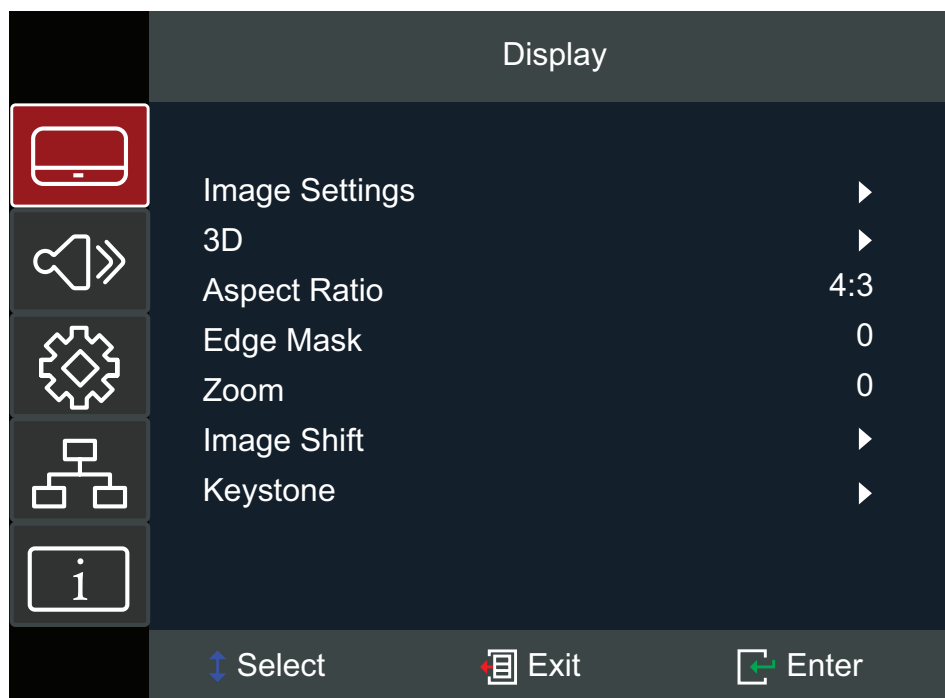
Проектор оснащен функцией многоязычных экранных меню, с помощью которых можно выполнить настройку изображения и изменить ряд параметров.



Меню		Описание
Display (Дисплей)		Параметры настройки изображения, 3D, Aspect Ratio (Соотношение сторон), Edge Mask (Маска контура), Zoom (Масштабирование), Image Shift (Смещение изображения) и Keystone (Трапецеидальность).
Audio (Звук)		Регулировка уровня громкости или отключение звука.
Setup (Настройка)		Настройка параметров проецирования, питания, безопасности, языка, меню, источника входного сигнала и др.
Network (Сеть)		Выполнение настройки параметров управления по ЛВС.
Information (Информация)		Просмотр информации о проекторе и сети.

## Кнопки навигации по меню

1. Чтобы открыть экранное меню, нажмите кнопку **Menu/Exit (Меню/выход)** на проекторе или пульте ДУ.
2. После отображения экранного меню с помощью кнопок **навигации (▲▼)** можно выбрать любой пункт в главном меню. Сделав выбор на конкретной странице, нажмите кнопку **Enter (Вход)** на проекторе или пульте ДУ, чтобы открыть подменю.
3. В помощью кнопок **навигации (◀▶)** выберите требуемый пункт в подменю, а затем нажмите **Enter (Вход)** для просмотра дополнительных параметров. Выполните настройку параметров с помощью кнопок **навигации (◀▶)**.
4. Выберите в подменю следующий пункт, который требуется настроить, а затем выполните настройку, как описано выше.
5. Нажмите **Enter (Вход)** для подтверждения, после чего на экране вновь отобразится главное меню.
6. Для выхода нажмите кнопку **Menu/Exit (Меню/выход)** еще раз. Экранное меню будет закрыто, а новые параметры проектора будут сохранены автоматически.

## Древовидная структура экранного меню

Главное меню	Подменю	Опции меню	
<b>Display (Дисплей)</b>	Image Settings (Параметры изображения)	Display Mode (Режим отображения)	Presentation (Презентация)
			Bright (Яркий)
			HDR SIM.
			Cinema (Кинотеатр)
			sRGB
			DICOM SIM.
			Blending (Смешение)
			User (Пользователь)
			3D
		Wall Color (Цвет стены)	Off (Выкл.)
			Blackboard (Классная доска)
			Light Yellow (Светло-желтый)
			Light Green (Светло-зеленый)
			Light Blue (Голубой)
			Pink (Розовый)
		Gray (Серый)	
		Brightness (Яркость)	(-/+, -50~50)
		Contrast (Контрастность)	(-/+, -50~50)
	Sharpness (Резкость)	(-/+, 1~15)	
	Color (Цвет)	(-/+, -50~50)	
	Tint (Тон)	(-/+, -50~50)	
	Gamma (Гамма)	Film (Фильм)	
		Video (Видео)	
		Graphics (Графическая подсистема)	
		Standard (Стандартное) (2.2)	
		1.8	
		2.0	
2.4			
2.6			

Главное меню	Подменю	Опции меню			
<b>Display (Дисплей)</b>	Image Settings (Параметры изображения)	Color Settings (Параметры цвета)	Brilliant Color™	(-/+, 1~10)	
			Color Temperature (Цветовая температура)	Warm (Теплый)	
				Standard (Стандартное)	
				Cool (Холодный)	
			Color Matching (Согласование цветов)	Color (Цвет)	Red (Красного)
					Green (Зеленый)
					Blue (Синий)
					Cyan (Голубой)
					Yellow (Желтый)
					Magenta (Пурпурный)
				White (Белый)	
				Hue/R (Оттенок/К)	(-/+, -50~50)
				Saturation/G (Насыщенность/З)	(-/+, -50~50)
			Gain/B (Усиление/С)	(-/+, -50~50)	
			Reset (Сброс)		
			Exit (Выход)		
			RGB Gain/Bias (Усиление/сдвиг RGB)	Red Gain (Усил. кр.)	(-/+, -50~50)
				Green Gain (Усил. зел.)	(-/+, -50~50)
				Blue Gain (Усил. син.)	(-/+, -50~50)
				Red Bias (Сдвиг кр.)	(-/+, -50~50)
				Green Bias (Сдвиг зел.)	(-/+, -50~50)
				Blue Bias (Сдвиг син.)	(-/+, -50~50)
				Reset (Сброс)	
				Exit (Выход)	
			Color space (Цв. прост.)	(Non-HDMI Signal) (Не сигнал HDMI)	Auto (Авто)
					RGB
					YUV
				(HDMI Signal) (Сигнал HDMI)	Auto (Авто)
					RGB (0-255)
					RGB (16-235)
				YUV	

Главное меню	Подменю	Опции меню			
Display (Дисплей)	Image Settings (Параметры изображения)	Signal (Сигнал)	Automatic (Автоматическая установка)	Off (Выкл.)	
				On (Вкл.)	
			Frequency (Частота)	(-/+ , -10~10)	
			Phase (Фаза)	(-/+ , 0~31)	
			H. Position (Положение Г)	(-/+)	
		V. Position (Положение В)	(-/+)		
		Brightness Mode (Режим яркости)	Dynamic Black (Динамический черный)		
			Еco (Эко)		
			Constant Power 100%~20% (Постоянная мощность 100-20 %)		
		Reset (Сброс)			
	3D	3D Mode (Режим 3D)	Off (Выкл.)		
			DLP-Link		
		3D - 2D	3D		
			L		
			R (П)		
		3D Format (Формат 3D)	Auto (Авто)		
			SBS		
			Top and Bottom (Вертикальная стереопара)		
		3D Sync Invert (Синхр. 3D - Инверт.)	Frame Sequential (Покадровый последовательный)		
			Off (Выкл.)		
	On (Вкл.)				
	Reset (Сброс)				
	Aspect Ratio (Соотношение сторон)	4:3			
		16:9			
		16:10			
		LBX			
		Native (Исходный)			
Auto (Авто)					
Edge Mask (Маска контура)	(-/+ , 0~10)				
Zoom (Масштабирование)	(-/+ , -5~25)				

Главное меню	Подменю	Опции меню			
<b>Display (Дисплей)</b>	Image Shift (Смещение изображения)	Horizontal (H.) (По горизонтали (Г.))	(-/+ , -100~100)		
		Vertical (V.) (По вертикали (В.))	(-/+ , -100~100)		
	Keystone (Трапецеидальность)	Four Corners (По четырем углам)	Top-Left (Вверху слева)		
			Top-Right (Вверху справа)		
			Bottom-Left (Слева внизу)		
			Bottom-Right (Справа внизу)		
		H. Keystone (Трапецеидальность по гор.)	(-/+ , -40~40)		
		V. Keystone (Трапецеидальность по верт.)	(-/+ , -40~40)		
	Reset (Сброс)				
	<b>Audio (Звук)</b>	Audio Settings (Настройки аудио)	Auto (Авто)		
Internal Speaker (Внутренний динамик)					
Audio Out (Аудиовыход)					
Mute (Приглушение)		Off (Выкл.)			
		On (Вкл.)			
Mic (Микрофон)		Off (Выкл.)			
		On (Вкл.)			
Volume (Громкость)		(-/+ , 0~10)			
Mic Volume (Громкость микрофона)	(-/+ , 0~10)				
<b>Setup (Настройка)</b>	Projection (Проецирование)	Front Table (Спереди на столе)			
		Rear Table (Сзади на столе)			
		Front Ceiling (Спереди на потолке)			
		Rear Ceiling (Сзади на потолке)			
	Screen Type (Тип экрана)	16:9			
		16:10			

Главное меню	Подменю	Опции меню			
Setup (Настройка)	Filter Settings (Параметры фильтра)	Filter Usage Hours (Время использования фильтра)			
		Optional Filter Installed (Установлен дополнительный фильтр)	No (Нет)		
			Yes (Да)		
		Filter Reminder (Напоминание о фильтре)	Off (Выкл.)		
			300 hr (300 ч)		
			500 hr (500 ч)		
			800 hr (800 ч)		
			1000 hr (1000 ч)		
		Filter Reset (Сброс фильтра)	Cancel (Отмена)		
			Yes (Да)		
	Power Settings (Параметры питания)	Direct Power On (Подключение питания напрямую)	Off (Выкл.)		
			On (Вкл.)		
		Signal Power On (Вкл. питания при обнаружении сигнала)	Off (Выкл.)		
			On (Вкл.)		
		Sleep Timer (min.) [Таймер сна (мин)]	(-/+, 0~990)		
			Always On (Всегда вкл.)	No (Нет)	
				Yes (Да)	
		Auto Power Off (Автовыкл.)	(-/+, 0~180) minutes (минут)		
		Power Mode (Standby) (Режим питания (ожидание))	Eco (Эко)		
			Active (Активный)		
	Security (Защита)	Security (Защита)	Off (Выкл.)		
			On (Вкл.)		
		Security Timer (Таймер безопасности)	Month (Месяц)	(-/+, 0~12)	
			Day (День)	(-/+, 0~30)	
			Hour (Час)	(-/+, 0~24)	
	Change Password (Сменить пароль)				
	HDMI CEC	HDMI CEC	Off (Выкл.)		
			On (Вкл.)		

Главное меню	Подменю	Опции меню			
<b>Setup (Настройка)</b>	Test Pattern (Шаблон проверки)	Test Pattern (Шаблон проверки)	Off (Выкл.)		
			Green Grid (Зеленая сетка)		
				Magenta Grid (Пурпурная сетка)	
				White Grid (Белая сетка)	
				White (Белый)	
		Options (Параметры)	Language (Язык)	English	
				Deutsch	
				Français	
				Italiano	
				Español	
				Português	
				Polski	
				Nederlands	
				Svenska	
				Norsk	
				Suomi	
				ελληνικά	
				繁體中文	
				簡體中文	
				日本語	
				한국어	
				Русский	
				Magyar	
				Čeština	
				يبرع	
				ไทย	
				Türkçe	
			ىسراف		
			Tiếng Việt		
			Bahasa Indonesia		
			Română		
			Slovenčina		

Главное меню	Подменю	Опции меню			
<b>Setup (Настройка)</b>	Options (Параметры)	Menu Settings (Настройки меню)	Menu Location (Местоположение меню)	Top-Left (Вверху слева)	
				Top-Right (Вверху справа)	
				Center (В центре)	
				Bottom-Left (Слева внизу)	
				Bottom-Right (Справа внизу)	
				Off (Выкл.)	
		Menu Timer (Таймер меню)	5 seconds (5 секунд)		
			10 seconds (10 секунд)		
		Auto Source (Автоопределение источника)	Off (Выкл.)		
			On (Вкл.)		
		Input Source (Источник входного сигнала)	HDMI 1		
			HDMI 2		
			VGA		
	High Altitude (Высотный)	Off (Выкл.)			
		On (Вкл.)			
	Logo (Логотип)	Default (Значение по умолчанию)			
		Neutral (Нейтральный)			
	Background Color (Цвет фона)	None (Нет)			
		Blue (Синий)			
		Red (Красного)			
		Green (Зеленый)			
		Gray (Серый)			
		Logo (Логотип)			
	HDMI Settings (Параметры HDMI)	HDMI 1 EDID	1.4		
			2.0		
		HDMI 2 EDID	1.4		
2.0					
Reset (Сброс)	Reset to Default (Сброс к значениям по умолчанию)				

Главное меню	Подменю	Опции меню		
<b>Network (Сеть)</b>	LAN	Network Status (Состояние сети)		
		MAC Address (MAC-адрес)		
		DHCP	Off (Выкл.)	
			On (Вкл.)	
		IP Address (IP-адрес)	xxx.xxx.xxx	
		Subnet Mask (Маска подсети)	xxx.xxx.xxx	
		Gateway (Шлюз)	xxx.xxx.xxx	
		DNS	xxx.xxx.xxx	
	Reset (Сброс)			
	Control (Управление)	Crestron	Off (Выкл.)	
			On (Вкл.)	
		Extron	Off (Выкл.)	
			On (Вкл.)	
		PJLink	Off (Выкл.)	
			On (Вкл.)	
		AMX Device Discovery (Обнаружение устройств AMX)	Off (Выкл.)	
On (Вкл.)				
Telnet	Off (Выкл.)			
	On (Вкл.)			
HTTP	Off (Выкл.)			
	On (Вкл.)			

Главное меню	Подменю	Опции меню	
<b>Information (Информация)</b>	Serial Number (Серийный номер)		
	Source (Источник)		
	Resolution (Разрешение)		
	Refresh Rate (Частота обновления)		
	Display Mode (Режим отображения)		
	Power Mode (Standby) (Режим питания (Режим ожидания))		
	Light Source Hours (Время работы источника света)		
	Network Status (Состояние сети)		
	IP Address (IP-адрес)		
	Filter Usage Hours (Время использования фильтра)		
	Brightness Mode (Режим яркости)		
	Firmware Version (Версия микро- программы)	System (Система)	
		LAN	
		MCU	

# Работа с меню

## Меню Display (Отображение)

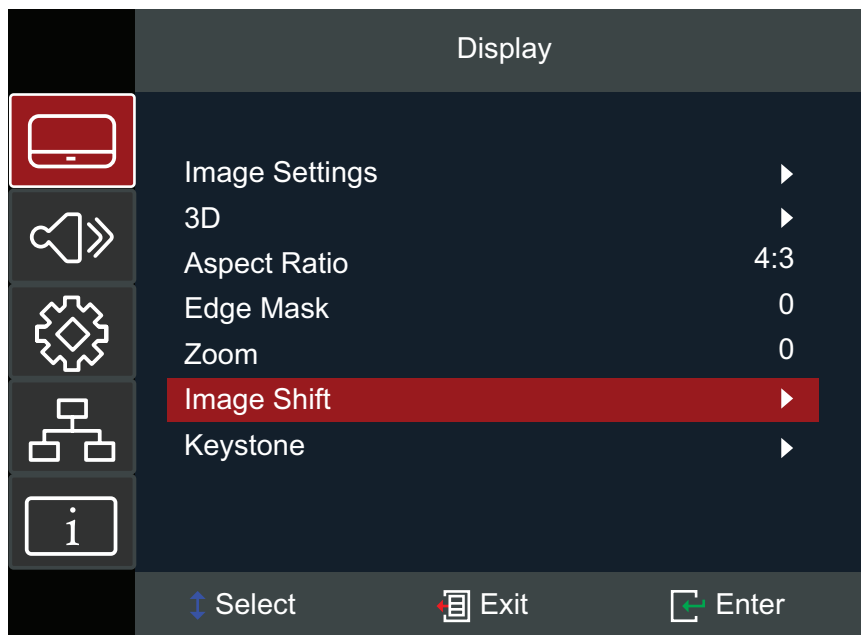

Меню	Описание												
<p><b>Image Settings</b> (Параметры изображения)</p>	<p><u>Display Mode (Режим отображения)</u> Предусмотрено несколько предварительно установленных режимов отображения, которые можно выбрать в зависимости от ваших предпочтений при просмотре.</p>												
	<table border="1"> <thead> <tr> <th data-bbox="507 1137 751 1182">Режим</th> <th data-bbox="751 1137 1457 1182">Описание</th> </tr> </thead> <tbody> <tr> <td data-bbox="507 1182 751 1301"> <b>Presentation (Презентация)</b> </td> <td data-bbox="751 1182 1457 1301">                     В большинстве случаев подходит для подачи информации в деловой среде и образовательных учреждениях.                 </td> </tr> <tr> <td data-bbox="507 1301 751 1384"> <b>Bright (Яркий)</b> </td> <td data-bbox="751 1301 1457 1384">                     Подходит для использования в условиях яркого освещения.                 </td> </tr> <tr> <td data-bbox="507 1384 751 1912"> <b>HDR SIM.</b> </td> <td data-bbox="751 1384 1457 1912">                     Декодирование и отображение содержимого расширенного динамического диапазона (HDR) для воспроизведения самых глубоких оттенков черного, наиболее ярких оттенков белого и выразительных кинематографических цветов с использованием цветовой гаммы REC.2020. Этот режим можно выбрать для повышения качества воспроизведения содержимого, не связанного с HDR, с помощью моделируемого расширенного динамического диапазона (HDR). <b>ПРИМЕЧАНИЕ.</b> При выборе порта <b>HDMI EDID 2.0</b> порт <b>HDMI 1/2</b> может поддерживать формат HDR/HLG.                 </td> </tr> <tr> <td data-bbox="507 1912 751 2029"> <b>Cinema (Кинотеатр)</b> </td> <td data-bbox="751 1912 1457 2029">                     Обеспечивается оптимальный баланс детализации и воспроизведения цветов для просмотра фильмов.                 </td> </tr> <tr> <td data-bbox="507 2029 751 2080"> <b>sRGB</b> </td> <td data-bbox="751 2029 1457 2080">                     Стандартизированная цветовая гамма sRGB.                 </td> </tr> </tbody> </table>	Режим	Описание	<b>Presentation (Презентация)</b>	В большинстве случаев подходит для подачи информации в деловой среде и образовательных учреждениях.	<b>Bright (Яркий)</b>	Подходит для использования в условиях яркого освещения.	<b>HDR SIM.</b>	Декодирование и отображение содержимого расширенного динамического диапазона (HDR) для воспроизведения самых глубоких оттенков черного, наиболее ярких оттенков белого и выразительных кинематографических цветов с использованием цветовой гаммы REC.2020. Этот режим можно выбрать для повышения качества воспроизведения содержимого, не связанного с HDR, с помощью моделируемого расширенного динамического диапазона (HDR). <b>ПРИМЕЧАНИЕ.</b> При выборе порта <b>HDMI EDID 2.0</b> порт <b>HDMI 1/2</b> может поддерживать формат HDR/HLG.	<b>Cinema (Кинотеатр)</b>	Обеспечивается оптимальный баланс детализации и воспроизведения цветов для просмотра фильмов.	<b>sRGB</b>	Стандартизированная цветовая гамма sRGB.
	Режим	Описание											
	<b>Presentation (Презентация)</b>	В большинстве случаев подходит для подачи информации в деловой среде и образовательных учреждениях.											
	<b>Bright (Яркий)</b>	Подходит для использования в условиях яркого освещения.											
	<b>HDR SIM.</b>	Декодирование и отображение содержимого расширенного динамического диапазона (HDR) для воспроизведения самых глубоких оттенков черного, наиболее ярких оттенков белого и выразительных кинематографических цветов с использованием цветовой гаммы REC.2020. Этот режим можно выбрать для повышения качества воспроизведения содержимого, не связанного с HDR, с помощью моделируемого расширенного динамического диапазона (HDR). <b>ПРИМЕЧАНИЕ.</b> При выборе порта <b>HDMI EDID 2.0</b> порт <b>HDMI 1/2</b> может поддерживать формат HDR/HLG.											
<b>Cinema (Кинотеатр)</b>	Обеспечивается оптимальный баланс детализации и воспроизведения цветов для просмотра фильмов.												
<b>sRGB</b>	Стандартизированная цветовая гамма sRGB.												

Меню	Описание								
<b>Image Settings (Параметры изображения)</b>	<table border="1"> <tr> <td data-bbox="507 174 751 255"><b>DICOM SIM.</b></td> <td data-bbox="751 174 1458 255">Подходит для проецирования монохромных изображений.</td> </tr> <tr> <td data-bbox="507 255 751 336"><b>User (Пользователь)</b></td> <td data-bbox="751 255 1458 336">Настраиваемые пользователем параметры.</td> </tr> <tr> <td data-bbox="507 336 751 416"><b>Blending (Смешение)</b></td> <td data-bbox="751 336 1458 416">Видеорежим, который подходит для выполнения смешения.</td> </tr> <tr> <td data-bbox="507 416 751 497"><b>3D</b></td> <td data-bbox="751 416 1458 497">Оптимизация трехмерного содержимого. <b>ПРИМЕЧАНИЕ.</b> Требуется 3D-очки.</td> </tr> </table>	<b>DICOM SIM.</b>	Подходит для проецирования монохромных изображений.	<b>User (Пользователь)</b>	Настраиваемые пользователем параметры.	<b>Blending (Смешение)</b>	Видеорежим, который подходит для выполнения смешения.	<b>3D</b>	Оптимизация трехмерного содержимого. <b>ПРИМЕЧАНИЕ.</b> Требуется 3D-очки.
	<b>DICOM SIM.</b>	Подходит для проецирования монохромных изображений.							
	<b>User (Пользователь)</b>	Настраиваемые пользователем параметры.							
	<b>Blending (Смешение)</b>	Видеорежим, который подходит для выполнения смешения.							
	<b>3D</b>	Оптимизация трехмерного содержимого. <b>ПРИМЕЧАНИЕ.</b> Требуется 3D-очки.							
<p><u>Wall Color (Цвет стены)</u> Предусмотрено для настройки цветов проецируемого изображения при проецировании на стену без использования экрана. <b>ПРИМЕЧАНИЕ.</b> Для более точного воспроизведения цветов рекомендуется использовать экран.</p>									
<p><u>Brightness (Яркость)</u> Чем больше значение, тем больше яркость изображения. Чем меньше значения, тем темнее изображение.</p>									
<p><u>Contrast (Контрастность)</u> Используйте для настройки номинального уровня белого после предварительной настройки <b>Brightness (Яркость)</b> в соответствии с выбранным входом и условиями просмотра.</p>									
<p><u>Sharpness (Резкость)</u> Высокое значение делает изображение резче; низкое значение смягчает изображение.</p>									
<p><u>Color (Цвет)</u> Настройка изображения от черно-белого до воспроизведения полностью насыщенного цвета.</p>									
<p><u>Tint (Тон)</u> Чем больше значение, тем зеленее изображение. Чем ниже значение, тем краснее изображение.</p>									
<p><u>Gamma (Гамма)</u> Отражает взаимоотношение между источником входного сигнала и яркостью изображения.</p>									

Меню	Описание												
<p><b>Image Settings</b> (Параметры изображения)</p>	<p><u>Color Settings (Параметры цвета)</u></p>												
	<table border="1"> <thead> <tr> <th data-bbox="544 219 826 264">Настройка</th> <th data-bbox="826 219 1418 264">Описание</th> </tr> </thead> <tbody> <tr> <td data-bbox="544 264 826 427"> <p><b>Brilliant Color™</b></p> </td> <td data-bbox="826 264 1418 427"> <p>Алгоритм обработки цвета и средства повышения качества изображения, обеспечивающие более яркие и сочные и при этом достоверные цвета.</p> </td> </tr> <tr> <td data-bbox="544 427 826 551"> <p><b>Color Temperature (Цветовая температура)</b></p> </td> <td data-bbox="826 427 1418 551"> <p>Возможен выбор из следующих вариантов: Warm (Теплый), Standard (Стандартный) или Cool (Холодный).</p> </td> </tr> <tr> <td data-bbox="544 551 826 1312"> <p><b>Color Matching (Согласование цветов)</b></p> </td> <td data-bbox="826 551 1418 1312"> <p>Согласование цветов должно учитываться только при стационарной установке в помещениях с регулируемым уровнем освещения, например в конференц-залах, учебных аудиториях или при использовании домашних кинотеатров.</p> <p>Функция согласования цветов обеспечивает возможность тонкой настройки для более точного воспроизведения цвета, если это необходимо.</p> <p>Если вы приобрели проверочный диск с шаблонами проверки цвета для мониторов, телевизоров, проекторов и т. д., спроецируйте любое изображение с диска на экран и войдите в меню Color Matching (Согласование цветов) для выполнения настройки.</p> </td> </tr> <tr> <td data-bbox="544 1312 826 1435"> <p><b>RGB Gain/Bias (Усиление/сдвиг RGB)</b></p> </td> <td data-bbox="826 1312 1418 1435"> <p>Настройте яркость (усиление) и контрастность (сдвиг).</p> </td> </tr> <tr> <td data-bbox="544 1435 826 1774"> <p><b>Color space (Цв. прост.)</b></p> </td> <td data-bbox="826 1435 1418 1774"> <p><u>Только вход, отличный от HDMI.</u> Выбор подходящего типа цветовой матрицы из следующих вариантов: AUTO (АВТО), RGB или YUV.</p> <p><u>Только вход HDMI.</u> Выбор подходящего типа цветовой матрицы из следующих вариантов: Auto (Авто), RGB (0–255), RGB (16–235) и YUV.</p> </td> </tr> </tbody> </table>	Настройка	Описание	<p><b>Brilliant Color™</b></p>	<p>Алгоритм обработки цвета и средства повышения качества изображения, обеспечивающие более яркие и сочные и при этом достоверные цвета.</p>	<p><b>Color Temperature (Цветовая температура)</b></p>	<p>Возможен выбор из следующих вариантов: Warm (Теплый), Standard (Стандартный) или Cool (Холодный).</p>	<p><b>Color Matching (Согласование цветов)</b></p>	<p>Согласование цветов должно учитываться только при стационарной установке в помещениях с регулируемым уровнем освещения, например в конференц-залах, учебных аудиториях или при использовании домашних кинотеатров.</p> <p>Функция согласования цветов обеспечивает возможность тонкой настройки для более точного воспроизведения цвета, если это необходимо.</p> <p>Если вы приобрели проверочный диск с шаблонами проверки цвета для мониторов, телевизоров, проекторов и т. д., спроецируйте любое изображение с диска на экран и войдите в меню Color Matching (Согласование цветов) для выполнения настройки.</p>	<p><b>RGB Gain/Bias (Усиление/сдвиг RGB)</b></p>	<p>Настройте яркость (усиление) и контрастность (сдвиг).</p>	<p><b>Color space (Цв. прост.)</b></p>	<p><u>Только вход, отличный от HDMI.</u> Выбор подходящего типа цветовой матрицы из следующих вариантов: AUTO (АВТО), RGB или YUV.</p> <p><u>Только вход HDMI.</u> Выбор подходящего типа цветовой матрицы из следующих вариантов: Auto (Авто), RGB (0–255), RGB (16–235) и YUV.</p>
	Настройка	Описание											
	<p><b>Brilliant Color™</b></p>	<p>Алгоритм обработки цвета и средства повышения качества изображения, обеспечивающие более яркие и сочные и при этом достоверные цвета.</p>											
	<p><b>Color Temperature (Цветовая температура)</b></p>	<p>Возможен выбор из следующих вариантов: Warm (Теплый), Standard (Стандартный) или Cool (Холодный).</p>											
	<p><b>Color Matching (Согласование цветов)</b></p>	<p>Согласование цветов должно учитываться только при стационарной установке в помещениях с регулируемым уровнем освещения, например в конференц-залах, учебных аудиториях или при использовании домашних кинотеатров.</p> <p>Функция согласования цветов обеспечивает возможность тонкой настройки для более точного воспроизведения цвета, если это необходимо.</p> <p>Если вы приобрели проверочный диск с шаблонами проверки цвета для мониторов, телевизоров, проекторов и т. д., спроецируйте любое изображение с диска на экран и войдите в меню Color Matching (Согласование цветов) для выполнения настройки.</p>											
<p><b>RGB Gain/Bias (Усиление/сдвиг RGB)</b></p>	<p>Настройте яркость (усиление) и контрастность (сдвиг).</p>												
<p><b>Color space (Цв. прост.)</b></p>	<p><u>Только вход, отличный от HDMI.</u> Выбор подходящего типа цветовой матрицы из следующих вариантов: AUTO (АВТО), RGB или YUV.</p> <p><u>Только вход HDMI.</u> Выбор подходящего типа цветовой матрицы из следующих вариантов: Auto (Авто), RGB (0–255), RGB (16–235) и YUV.</p>												

Меню	Описание																				
<p><b>Image Settings (Параметры изображения)</b></p>	<p><u>Signal (Сигнал)</u> Настройка параметров сигнала.</p> <table border="1" data-bbox="525 264 1431 1126"> <thead> <tr> <th data-bbox="528 264 802 309">Настройка</th> <th data-bbox="802 264 1428 309">Описание</th> </tr> </thead> <tbody> <tr> <td data-bbox="528 309 802 577"><b>Automatic (Автоматическая установка)</b></td> <td data-bbox="802 309 1428 577">Автоматическая настройка сигнала [параметры Frequency (Частота) и Phase (Фаза) будут неактивными]. Если опция Automatic (Автоматическая установка) отключена, тогда может производиться настройка параметров Frequency (Частота) и Phase (Фаза).</td> </tr> <tr> <td data-bbox="528 577 802 808"><b>Frequency (Частота)</b></td> <td data-bbox="802 577 1428 808">Изменение частоты отображения данных, чтобы она соответствовала частоте видеокарты вашего компьютера. Используйте эту функцию, только если изображение мерцает в вертикальной плоскости.</td> </tr> <tr> <td data-bbox="528 808 802 965"><b>Phase (Фаза)</b></td> <td data-bbox="802 808 1428 965">Синхронизация выравнивания сигналов дисплея с видеокартой. Если изображение покажется нестабильным, используйте эту функцию для его корректировки.</td> </tr> <tr> <td data-bbox="528 965 802 1043"><b>H. Position (Положение Г)</b></td> <td data-bbox="802 965 1428 1043">Регулировка положения изображения по горизонтали.</td> </tr> <tr> <td data-bbox="528 1043 802 1126"><b>V. Position (Положение В)</b></td> <td data-bbox="802 1043 1428 1126">Регулировка положения изображения по вертикали.</td> </tr> </tbody> </table> <p><b>ПРИМЕЧАНИЕ.</b> Это меню доступно, только если для источника входного сигнала выбран вход RGB/компонентный.</p> <p><u>Brightness Mode (Режим яркости)</u></p> <table border="1" data-bbox="528 1346 1431 1720"> <thead> <tr> <th data-bbox="531 1346 805 1391">Режим</th> <th data-bbox="805 1346 1428 1391">Описание</th> </tr> </thead> <tbody> <tr> <td data-bbox="531 1391 805 1514"><b>Dynamic Black (Динамический черный)</b></td> <td data-bbox="805 1391 1428 1514">Автоматическая настройка яркости изображения для обеспечения оптимальных характеристик контрастности.</td> </tr> <tr> <td data-bbox="531 1514 805 1603"><b>Eco (Эко)</b></td> <td data-bbox="805 1514 1428 1603">Ослабление светового потока для снижения энергопотребления.</td> </tr> <tr> <td data-bbox="531 1603 805 1720"><b>Constant Power (Постоянная мощность)</b></td> <td data-bbox="805 1603 1428 1720">Выберите процентную долю потребления электроэнергии (20–100 %) для режима яркости.</td> </tr> </tbody> </table> <p><u>Reset (Сброс)</u> Возврат настроек параметров [Brightness (Яркость), Contrast (Контрастность), Sharpness (Резкость), Color (Цвет), Tint (Оттенок), Gamma (Гамма), Brilliant Color™, Color Temperature (Цветовая температура), Color Matching (Согласование цветов), RGB Gain/Bias (Усиление/сдвиг RGB), Color Space (Цветовое пространство), Brightness Mode (Режим яркости), Signal settings (Настройки сигнала)] до значений по умолчанию.</p>	Настройка	Описание	<b>Automatic (Автоматическая установка)</b>	Автоматическая настройка сигнала [параметры Frequency (Частота) и Phase (Фаза) будут неактивными]. Если опция Automatic (Автоматическая установка) отключена, тогда может производиться настройка параметров Frequency (Частота) и Phase (Фаза).	<b>Frequency (Частота)</b>	Изменение частоты отображения данных, чтобы она соответствовала частоте видеокарты вашего компьютера. Используйте эту функцию, только если изображение мерцает в вертикальной плоскости.	<b>Phase (Фаза)</b>	Синхронизация выравнивания сигналов дисплея с видеокартой. Если изображение покажется нестабильным, используйте эту функцию для его корректировки.	<b>H. Position (Положение Г)</b>	Регулировка положения изображения по горизонтали.	<b>V. Position (Положение В)</b>	Регулировка положения изображения по вертикали.	Режим	Описание	<b>Dynamic Black (Динамический черный)</b>	Автоматическая настройка яркости изображения для обеспечения оптимальных характеристик контрастности.	<b>Eco (Эко)</b>	Ослабление светового потока для снижения энергопотребления.	<b>Constant Power (Постоянная мощность)</b>	Выберите процентную долю потребления электроэнергии (20–100 %) для режима яркости.
	Настройка	Описание																			
	<b>Automatic (Автоматическая установка)</b>	Автоматическая настройка сигнала [параметры Frequency (Частота) и Phase (Фаза) будут неактивными]. Если опция Automatic (Автоматическая установка) отключена, тогда может производиться настройка параметров Frequency (Частота) и Phase (Фаза).																			
	<b>Frequency (Частота)</b>	Изменение частоты отображения данных, чтобы она соответствовала частоте видеокарты вашего компьютера. Используйте эту функцию, только если изображение мерцает в вертикальной плоскости.																			
	<b>Phase (Фаза)</b>	Синхронизация выравнивания сигналов дисплея с видеокартой. Если изображение покажется нестабильным, используйте эту функцию для его корректировки.																			
	<b>H. Position (Положение Г)</b>	Регулировка положения изображения по горизонтали.																			
	<b>V. Position (Положение В)</b>	Регулировка положения изображения по вертикали.																			
	Режим	Описание																			
	<b>Dynamic Black (Динамический черный)</b>	Автоматическая настройка яркости изображения для обеспечения оптимальных характеристик контрастности.																			
	<b>Eco (Эко)</b>	Ослабление светового потока для снижения энергопотребления.																			
<b>Constant Power (Постоянная мощность)</b>	Выберите процентную долю потребления электроэнергии (20–100 %) для режима яркости.																				

Меню	Описание									
<b>3D</b>	<u>3D Mode (Режим 3D)</u> Включение или отключение функции 3D. <table border="1" style="margin-top: 10px;"> <thead> <tr> <th style="background-color: #c00000; color: white;">Параметр</th> <th style="background-color: #c00000; color: white;">Описание</th> </tr> </thead> <tbody> <tr> <td style="text-align: center;"><b>Off (Выкл.)</b></td> <td>Выключение функции DLP-Link.</td> </tr> <tr> <td style="text-align: center;"><b>DLP-Link</b></td> <td>Оптимизация настроек для 3D-очков DLP.</td> </tr> </tbody> </table>	Параметр	Описание	<b>Off (Выкл.)</b>	Выключение функции DLP-Link.	<b>DLP-Link</b>	Оптимизация настроек для 3D-очков DLP.			
	Параметр	Описание								
	<b>Off (Выкл.)</b>	Выключение функции DLP-Link.								
	<b>DLP-Link</b>	Оптимизация настроек для 3D-очков DLP.								
	<u>3D – 2D</u> Выбор способа отображения на экране трехмерного содержимого. <table border="1" style="margin-top: 10px;"> <thead> <tr> <th style="background-color: #c00000; color: white;">Параметр</th> <th style="background-color: #c00000; color: white;">Описание</th> </tr> </thead> <tbody> <tr> <td style="text-align: center;"><b>3D</b></td> <td>Отображение 3D-сигнала.</td> </tr> <tr> <td style="text-align: center;"><b>L (Left) (Л (левый))</b></td> <td>Отображение левого кадра 3D-содержимого.</td> </tr> <tr> <td style="text-align: center;"><b>R (Right) (П (правый))</b></td> <td>Отображение правого кадра 3D-содержимого.</td> </tr> </tbody> </table>	Параметр	Описание	<b>3D</b>	Отображение 3D-сигнала.	<b>L (Left) (Л (левый))</b>	Отображение левого кадра 3D-содержимого.	<b>R (Right) (П (правый))</b>	Отображение правого кадра 3D-содержимого.	
	Параметр	Описание								
	<b>3D</b>	Отображение 3D-сигнала.								
	<b>L (Left) (Л (левый))</b>	Отображение левого кадра 3D-содержимого.								
	<b>R (Right) (П (правый))</b>	Отображение правого кадра 3D-содержимого.								
	<u>3D Format (Формат 3D)</u> Выбор формата 3D-содержимого. <p style="text-align: center;"><b>ПРИМЕЧАНИЕ.</b> Источник 3D-сигнала Blu-ray будет обнаружен автоматически, а параметры станут недоступными для выбора.</p> <table border="1" style="margin-top: 10px;"> <thead> <tr> <th style="background-color: #c00000; color: white;">Параметр</th> <th style="background-color: #c00000; color: white;">Описание</th> </tr> </thead> <tbody> <tr> <td style="text-align: center;"><b>Auto (Авто)</b></td> <td>При обнаружении сигнала опознавания 3D формат 3D будет выбран автоматически.</td> </tr> <tr> <td style="text-align: center;"><b>SBS</b></td> <td>Отображение в формате горизонтальной стереопары.</td> </tr> <tr> <td style="text-align: center;"><b>Top and Bottom (Вертикальная стереопара)</b></td> <td>Отображение в формате Top and Bottom (Вертикальная стереопара).</td> </tr> <tr> <td style="text-align: center;"><b>Frame Sequential (Покадровый последовательный)</b></td> <td>Отображение в формате последовательного чередования кадров.</td> </tr> </tbody> </table>	Параметр	Описание	<b>Auto (Авто)</b>	При обнаружении сигнала опознавания 3D формат 3D будет выбран автоматически.	<b>SBS</b>	Отображение в формате горизонтальной стереопары.	<b>Top and Bottom (Вертикальная стереопара)</b>	Отображение в формате Top and Bottom (Вертикальная стереопара).	<b>Frame Sequential (Покадровый последовательный)</b>
Параметр	Описание									
<b>Auto (Авто)</b>	При обнаружении сигнала опознавания 3D формат 3D будет выбран автоматически.									
<b>SBS</b>	Отображение в формате горизонтальной стереопары.									
<b>Top and Bottom (Вертикальная стереопара)</b>	Отображение в формате Top and Bottom (Вертикальная стереопара).									
<b>Frame Sequential (Покадровый последовательный)</b>	Отображение в формате последовательного чередования кадров.									
<u>3D Sync Invert (Синхр. 3D - Инверт.)</u> Включение или отключение функции инвертирования синхронизации 3D.										
<u>Reset (Сброс)</u> Возврат настроек 3D к значениям по умолчанию.										

**ПРИМЕЧАНИЕ.**

- Этот проектор может воспроизводить трехмерные изображения с помощью технологии DLP-Link 3D. Убедитесь, что ваши 3D-очки поддерживают технологию DLP-Link 3D. Данный проектор поддерживает формат последовательного чередования кадров («перелистывание страниц») 3D при использовании портов **HDMI 1/HDMI 2/VGA**. Для обеспечения оптимальных рабочих характеристик рекомендуется применять разрешение 1920 x 1080. Примите к сведению, что разрешение 4K (3840 x 2160) не поддерживается в режиме 3D.

Меню	Описание														
<p style="text-align: center;"><b>Aspect Ratio (Соотношение сторон)</b></p>	<p>Выбор соотношения сторон проецируемого изображения.</p> <table border="1" data-bbox="534 217 1431 1890"> <thead> <tr> <th data-bbox="534 217 801 300">Соотношение сторон</th> <th data-bbox="801 217 1431 300">Описание</th> </tr> </thead> <tbody> <tr> <td data-bbox="534 300 801 629"> <p style="text-align: center;"><b>4:3</b></p> </td> <td data-bbox="801 300 1431 629"> <p>Масштабирует изображения таким образом, что оно отображается по центру экрана с соотношением сторон 4:3. Больше всего подходит для изображений с форматом 4:3 (например, мониторы компьютеров, телевизоры со стандартным разрешением и фильмы DVD с форматом 4:3), так как в этом случае изменение формата не требуется.</p> </td> </tr> <tr> <td data-bbox="534 629 801 853"> <p style="text-align: center;"><b>16:9</b></p> </td> <td data-bbox="801 629 1431 853"> <p>Масштабирует изображения таким образом, что оно отображается по центру экрана с соотношением сторон 16:9. Этот режим удобен для изображений с исходным форматом кадра 16:9 (как у телевизоров высокой четкости).</p> </td> </tr> <tr> <td data-bbox="534 853 801 1113"> <p style="text-align: center;"><b>16:10</b></p> </td> <td data-bbox="801 853 1431 1113"> <p>Масштабирует изображение так, что оно отображается в центре экрана с соотношением сторон 16:10. Лучше всего подходит для изображений, уже имеющих соотношение сторон 16:10, поскольку их отображение будет производиться без нарушения соотношения сторон.</p> </td> </tr> <tr> <td data-bbox="534 1113 801 1337"> <p style="text-align: center;"><b>LBX</b></p> </td> <td data-bbox="801 1113 1431 1337"> <p>Этот параметр позволяет отображать изображение с соотношением сторон 2,35:1 с полным разрешением для источника сигнала Letterbox с соотношением сторон, отличным от 16:9, если используется внешний объектив 16:9.</p> </td> </tr> <tr> <td data-bbox="534 1337 801 1597"> <p style="text-align: center;"><b>Native (Исходный)</b></p> </td> <td data-bbox="801 1337 1431 1597"> <p>Проецирует изображение с его исходным разрешением, изменяя размер так, чтобы оно совпало с областью отображения. Для входных сигналов с более низким разрешением проецируемое изображение отображается с исходным размером.</p> </td> </tr> <tr> <td data-bbox="534 1597 801 1890"> <p style="text-align: center;"><b>Auto (Авто)</b></p> </td> <td data-bbox="801 1597 1431 1890"> <p>Пропорционально масштабирует изображение до собственного разрешения проектора по его горизонтальной ширине. Позволяет максимально использовать площадь экрана при проецировании изображений в форматах, отличных от 4:3 или 16:9, без изменения формата изображения.</p> </td> </tr> </tbody> </table> <p><b>ПРИМЕЧАНИЕ.</b> Если выбран тип экрана 16:9, соотношение сторон 16:10 будет недоступно. Если выбран тип экрана 16:10, соотношение сторон 16:9 будет недоступно.</p>	Соотношение сторон	Описание	<p style="text-align: center;"><b>4:3</b></p>	<p>Масштабирует изображения таким образом, что оно отображается по центру экрана с соотношением сторон 4:3. Больше всего подходит для изображений с форматом 4:3 (например, мониторы компьютеров, телевизоры со стандартным разрешением и фильмы DVD с форматом 4:3), так как в этом случае изменение формата не требуется.</p>	<p style="text-align: center;"><b>16:9</b></p>	<p>Масштабирует изображения таким образом, что оно отображается по центру экрана с соотношением сторон 16:9. Этот режим удобен для изображений с исходным форматом кадра 16:9 (как у телевизоров высокой четкости).</p>	<p style="text-align: center;"><b>16:10</b></p>	<p>Масштабирует изображение так, что оно отображается в центре экрана с соотношением сторон 16:10. Лучше всего подходит для изображений, уже имеющих соотношение сторон 16:10, поскольку их отображение будет производиться без нарушения соотношения сторон.</p>	<p style="text-align: center;"><b>LBX</b></p>	<p>Этот параметр позволяет отображать изображение с соотношением сторон 2,35:1 с полным разрешением для источника сигнала Letterbox с соотношением сторон, отличным от 16:9, если используется внешний объектив 16:9.</p>	<p style="text-align: center;"><b>Native (Исходный)</b></p>	<p>Проецирует изображение с его исходным разрешением, изменяя размер так, чтобы оно совпало с областью отображения. Для входных сигналов с более низким разрешением проецируемое изображение отображается с исходным размером.</p>	<p style="text-align: center;"><b>Auto (Авто)</b></p>	<p>Пропорционально масштабирует изображение до собственного разрешения проектора по его горизонтальной ширине. Позволяет максимально использовать площадь экрана при проецировании изображений в форматах, отличных от 4:3 или 16:9, без изменения формата изображения.</p>
	Соотношение сторон	Описание													
	<p style="text-align: center;"><b>4:3</b></p>	<p>Масштабирует изображения таким образом, что оно отображается по центру экрана с соотношением сторон 4:3. Больше всего подходит для изображений с форматом 4:3 (например, мониторы компьютеров, телевизоры со стандартным разрешением и фильмы DVD с форматом 4:3), так как в этом случае изменение формата не требуется.</p>													
	<p style="text-align: center;"><b>16:9</b></p>	<p>Масштабирует изображения таким образом, что оно отображается по центру экрана с соотношением сторон 16:9. Этот режим удобен для изображений с исходным форматом кадра 16:9 (как у телевизоров высокой четкости).</p>													
	<p style="text-align: center;"><b>16:10</b></p>	<p>Масштабирует изображение так, что оно отображается в центре экрана с соотношением сторон 16:10. Лучше всего подходит для изображений, уже имеющих соотношение сторон 16:10, поскольку их отображение будет производиться без нарушения соотношения сторон.</p>													
	<p style="text-align: center;"><b>LBX</b></p>	<p>Этот параметр позволяет отображать изображение с соотношением сторон 2,35:1 с полным разрешением для источника сигнала Letterbox с соотношением сторон, отличным от 16:9, если используется внешний объектив 16:9.</p>													
	<p style="text-align: center;"><b>Native (Исходный)</b></p>	<p>Проецирует изображение с его исходным разрешением, изменяя размер так, чтобы оно совпало с областью отображения. Для входных сигналов с более низким разрешением проецируемое изображение отображается с исходным размером.</p>													
	<p style="text-align: center;"><b>Auto (Авто)</b></p>	<p>Пропорционально масштабирует изображение до собственного разрешения проектора по его горизонтальной ширине. Позволяет максимально использовать площадь экрана при проецировании изображений в форматах, отличных от 4:3 или 16:9, без изменения формата изображения.</p>													

Меню	Описание										
<b>Edge Mask</b> (Маска контура)	Удаление помех кодирования видеосигнала по краям источника видеоизображения.										
<b>Zoom</b> (Масштабирование)	Уменьшение или увеличение проецируемого изображения.										
<b>Image Shift</b> (Смещение изображения)	Регулировка проецируемого изображения по горизонтали и вертикали.										
<b>Keystone</b> (Трапецеидальность)	<table border="1"> <thead> <tr> <th data-bbox="515 501 826 553">Параметр</th> <th data-bbox="826 501 1453 553">Описание</th> </tr> </thead> <tbody> <tr> <td data-bbox="515 553 826 1330"><b>Four Corners</b> (По четырем углам)</td> <td data-bbox="826 553 1453 1330">Регулировка по каждому углу для достижения прямоугольного изображения, если плоскость проецирования неровная. <b>ПРИМЕЧАНИЕ.</b> При регулировке по четырем углам будут отключены меню Aspect Ratio (Соотношение сторон), Edge Mask (Маска контура), Image Shift (Смещение изображения) и Zoom (Масштабирование). Чтобы включить их, параметры меню Keystone (Трапецеидальность) следует сбросить к значениям по умолчанию.</td> </tr> <tr> <td data-bbox="515 1330 826 1453"><b>H. Keystone</b> (Трапецеидальность по гор.)</td> <td data-bbox="826 1330 1453 1453">Коррекция искажений изображения по горизонтали.</td> </tr> <tr> <td data-bbox="515 1453 826 1576"><b>V. Keystone</b> (Трапецеидальность по верт.)</td> <td data-bbox="826 1453 1453 1576">Коррекция искажений изображения по вертикали.</td> </tr> <tr> <td data-bbox="515 1576 826 1706"><b>Reset</b> (Сброс)</td> <td data-bbox="826 1576 1453 1706">Возврат параметров меню Keystone (Трапецеидальность) к значениям по умолчанию.</td> </tr> </tbody> </table>	Параметр	Описание	<b>Four Corners</b> (По четырем углам)	Регулировка по каждому углу для достижения прямоугольного изображения, если плоскость проецирования неровная. <b>ПРИМЕЧАНИЕ.</b> При регулировке по четырем углам будут отключены меню Aspect Ratio (Соотношение сторон), Edge Mask (Маска контура), Image Shift (Смещение изображения) и Zoom (Масштабирование). Чтобы включить их, параметры меню Keystone (Трапецеидальность) следует сбросить к значениям по умолчанию.	<b>H. Keystone</b> (Трапецеидальность по гор.)	Коррекция искажений изображения по горизонтали.	<b>V. Keystone</b> (Трапецеидальность по верт.)	Коррекция искажений изображения по вертикали.	<b>Reset</b> (Сброс)	Возврат параметров меню Keystone (Трапецеидальность) к значениям по умолчанию.
	Параметр	Описание									
	<b>Four Corners</b> (По четырем углам)	Регулировка по каждому углу для достижения прямоугольного изображения, если плоскость проецирования неровная. <b>ПРИМЕЧАНИЕ.</b> При регулировке по четырем углам будут отключены меню Aspect Ratio (Соотношение сторон), Edge Mask (Маска контура), Image Shift (Смещение изображения) и Zoom (Масштабирование). Чтобы включить их, параметры меню Keystone (Трапецеидальность) следует сбросить к значениям по умолчанию.									
	<b>H. Keystone</b> (Трапецеидальность по гор.)	Коррекция искажений изображения по горизонтали.									
	<b>V. Keystone</b> (Трапецеидальность по верт.)	Коррекция искажений изображения по вертикали.									
<b>Reset</b> (Сброс)	Возврат параметров меню Keystone (Трапецеидальность) к значениям по умолчанию.										

## Меню Audio (Аудио)

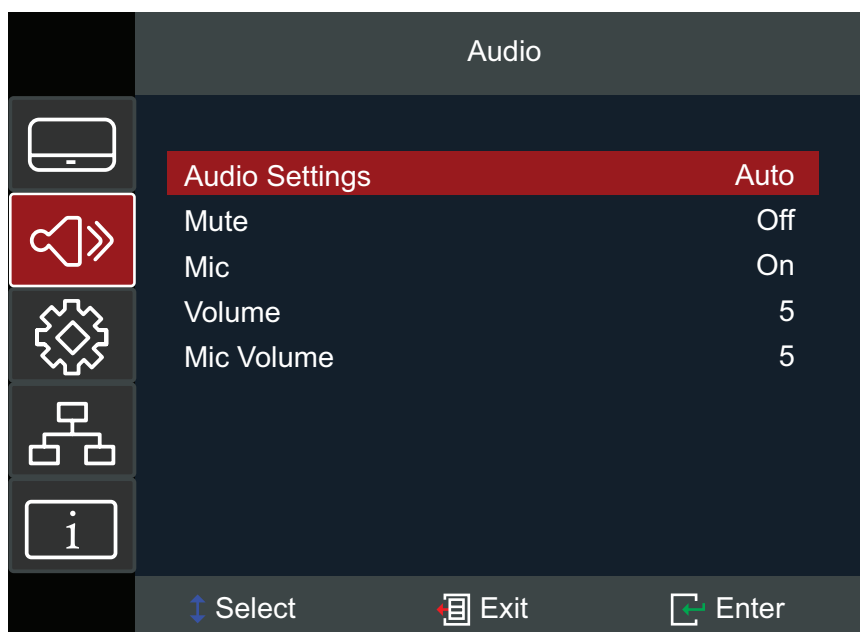

Меню	Описание
<b>Audio Settings (Настройки аудио)</b>	Выбор устройства вывода звука.
<b>Mute (Приглушение)</b>	Временное отключение звука.
<b>Mic (Микрофон)</b>	Включение и выключение микрофона. <b>ПРИМЕЧАНИЕ.</b> Поддерживается только микрофонный вход; аудиовход не поддерживается. Подключение ненадлежащего кабеля может привести к повреждению проектора.
<b>Volume (Громкость)</b>	Регулировка уровня громкости.
<b>Mic Volume (Громкость микрофона)</b>	Регулировка уровня громкости микрофона.

## Setup Menu (Меню настройки)

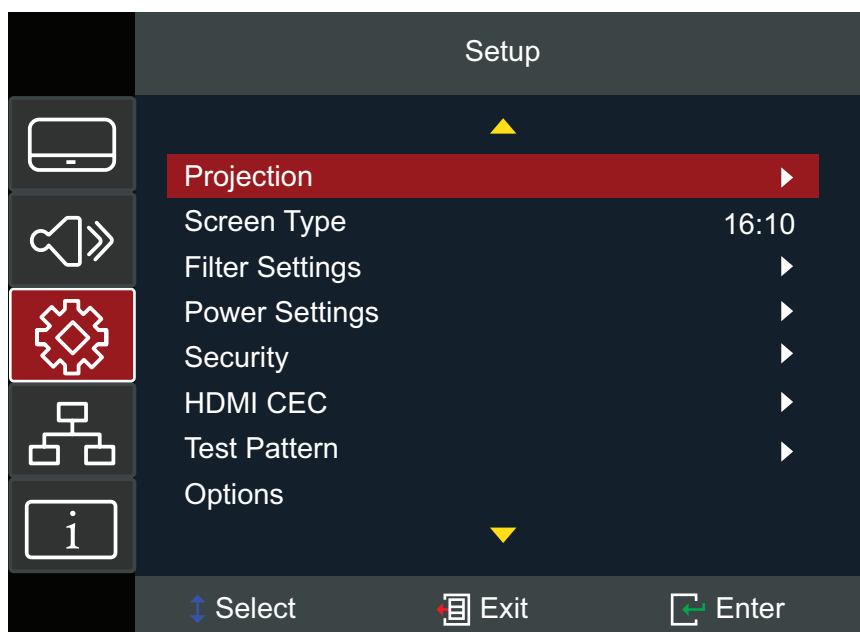

Меню	Описание
<b>Projection</b> (Проецирование)	Выберите предпочтительный способ проецирования: Front (Спереди), Rear (Сзади), Ceiling-Top (Под потолком сверху) и Rear-Top (Сзади сверху).
<b>Screen Type</b> (Тип экрана)	Выбор типа экрана: 16:9 или 16:10. <b>ПРИМЕЧАНИЕ.</b> Если выбран тип экрана 16:9, соотношение сторон 16:10 будет недоступно. Если выбран тип экрана 16:10, соотношение сторон 16:9 будет недоступно.
<b>Filter Settings</b> (Параметры фильтра)	Просмотр и настройка параметров фильтра. <b>ПРИМЕЧАНИЕ.</b> <ul style="list-style-type: none"> <li>Пылевой фильтр может не входить в комплект поставки (в зависимости от страны). Для получения дополнительной информации обратитесь к местному поставщику оборудования.</li> <li>После установки пылевого фильтра выберите <b>Optional Filter Installed (Установлен дополнительный фильтр) &gt; YES (ДА)</b> и установите <b>Filter Reminder (Напоминание о фильтре)</b>. Счетчик будет показывать время использования фильтра.</li> </ul>

Меню	Описание						
<p style="text-align: center;"><b>Power Settings</b> (Параметры питания)</p>	<p><u>Direct Power On (Подключение питания напрямую)</u> Автоматическое включение проектора при поступлении питания переменного тока, нажимать кнопку <b>Power (Питание)</b> на проекторе или пульте ДУ не требуется.</p> <p><u>Signal Power On (Вкл. питания при обнаружении сигнала)</u> Автоматическое включение проектора при обнаружении сигнала, нажимать кнопку <b>Power (Питание)</b> на проекторе или пульте ДУ не требуется.</p> <p><u>Auto Power Off (Автовыкл.)</u> При отсутствии сигнала, поступающего на проектор, запустится таймер обратного отсчета. По завершении обратного отсчета (в минутах) проектор отключится автоматически.</p> <p><u>Sleep Timer (Таймер сна)</u></p>						
	<table border="1"> <thead> <tr> <th data-bbox="592 801 858 857">Параметр</th> <th data-bbox="858 801 1428 857">Описание</th> </tr> </thead> <tbody> <tr> <td data-bbox="592 857 858 1256"> <p style="text-align: center;"><b>Sleep Timer</b> (Таймер сна)</p> </td> <td data-bbox="858 857 1428 1256"> <p>Позволяет проектору автоматически выключаться через заданный период времени, чтобы предотвратить ненужную трату ресурса источника света.</p> <p style="text-align: center;"><b>ПРИМЕЧАНИЕ.</b> Каждый раз при выключении питания проектора производится сброс таймера сна.</p> </td> </tr> <tr> <td data-bbox="592 1256 858 1339"> <p style="text-align: center;"><b>Always On</b> (Всегда вкл.)</p> </td> <td data-bbox="858 1256 1428 1339"> <p>Следите, чтобы таймер сна был всегда включен.</p> </td> </tr> </tbody> </table>	Параметр	Описание	<p style="text-align: center;"><b>Sleep Timer</b> (Таймер сна)</p>	<p>Позволяет проектору автоматически выключаться через заданный период времени, чтобы предотвратить ненужную трату ресурса источника света.</p> <p style="text-align: center;"><b>ПРИМЕЧАНИЕ.</b> Каждый раз при выключении питания проектора производится сброс таймера сна.</p>	<p style="text-align: center;"><b>Always On</b> (Всегда вкл.)</p>	<p>Следите, чтобы таймер сна был всегда включен.</p>
	Параметр	Описание					
	<p style="text-align: center;"><b>Sleep Timer</b> (Таймер сна)</p>	<p>Позволяет проектору автоматически выключаться через заданный период времени, чтобы предотвратить ненужную трату ресурса источника света.</p> <p style="text-align: center;"><b>ПРИМЕЧАНИЕ.</b> Каждый раз при выключении питания проектора производится сброс таймера сна.</p>					
<p style="text-align: center;"><b>Always On</b> (Всегда вкл.)</p>	<p>Следите, чтобы таймер сна был всегда включен.</p>						
<p><u>Power Mode (Standby) (Режим питания (ожидание))</u></p>							
<table border="1"> <thead> <tr> <th data-bbox="592 1413 858 1469">Режим</th> <th data-bbox="858 1413 1428 1469">Описание</th> </tr> </thead> <tbody> <tr> <td data-bbox="592 1469 858 1592"> <p style="text-align: center;"><b>Active (Активный)</b></p> </td> <td data-bbox="858 1469 1428 1592"> <p>Обычный режим ожидания (&gt; 0,5 Вт) при доступности выхода VGA и функции питания по локальной сети.</p> </td> </tr> <tr> <td data-bbox="592 1592 858 1762"> <p style="text-align: center;"><b>Eco (Эко)</b></p> </td> <td data-bbox="858 1592 1428 1762"> <p>Сниженное энергопотребление (&lt; 0,5 Вт) при недоступности выхода VGA и функции питания по локальной сети.</p> </td> </tr> </tbody> </table>	Режим	Описание	<p style="text-align: center;"><b>Active (Активный)</b></p>	<p>Обычный режим ожидания (&gt; 0,5 Вт) при доступности выхода VGA и функции питания по локальной сети.</p>	<p style="text-align: center;"><b>Eco (Эко)</b></p>	<p>Сниженное энергопотребление (&lt; 0,5 Вт) при недоступности выхода VGA и функции питания по локальной сети.</p>	
Режим	Описание						
<p style="text-align: center;"><b>Active (Активный)</b></p>	<p>Обычный режим ожидания (&gt; 0,5 Вт) при доступности выхода VGA и функции питания по локальной сети.</p>						
<p style="text-align: center;"><b>Eco (Эко)</b></p>	<p>Сниженное энергопотребление (&lt; 0,5 Вт) при недоступности выхода VGA и функции питания по локальной сети.</p>						

Меню	Описание
<b>Security (Защита)</b>	<p><u>Security (Защита)</u> Включение и отключение запроса на ввод пароля перед использованием проектора.</p> <p><b>ПРИМЕЧАНИЕ.</b> Пароль по умолчанию: 1234</p> <p><u>Security Timer (Таймер безопасности)</u> Установите продолжительность времени, в течение которого может использоваться проектор. По истечении этого времени поступит запрос на повторный ввод пароля.</p> <p><u>Change Password (Сменить пароль)</u> Установка или изменение пароля.</p> <p><b>ПРИМЕЧАНИЕ.</b> Следуйте инструкциям экранного меню, чтобы сначала ввести текущий пароль, а затем новый пароль (защитный код). Подтвердите новый пароль, повторно введя его.</p>
<b>HDMI CEC</b>	<p>При подключении HDMI CEC-совместимых устройств к проектору с помощью кабелей HDMI можно управлять их включением и выключением с помощью функции управления HDMI CEC в экранном меню проектора. Эта функция обеспечивает возможность включения и выключения одного устройства или нескольких устройств в группе через систему HDMI CEC в стандартной конфигурации.</p> <p><b>ПРИМЕЧАНИЕ.</b></p> <ul style="list-style-type: none"> <li>• Чтобы обеспечить надлежащую работу функции CEC, убедитесь в том, что устройство правильно подключено к входу <b>HDMI</b> проектора посредством кабеля HDMI, и в том, что функция CEC включена.</li> <li>• В зависимости от подключенного устройства функция CEC может не работать.</li> </ul>
<b>Test Pattern (Шаблон проверки)</b>	<p>Выберите шаблон проверки (зеленую, пурпурную, белую сетки, белый) или отключите эту функцию, выбрав Off (Выкл.).</p>

Меню	Описание					
Options (Параметры)	<p><u>Language (Язык)</u> Выбор языка экранного меню.</p> <p><u>Menu Settings (Настройки меню)</u> Установите местоположение меню на экране и настройте параметры таймера меню.</p> <p><u>Auto Source (Автоопределение источника)</u> Поиск доступного источника входного сигнала.</p>					
	<table border="1"> <thead> <tr> <th data-bbox="584 510 847 555">Параметр</th> <th data-bbox="847 510 1418 555">Описание</th> </tr> </thead> <tbody> <tr> <td data-bbox="584 555 847 714"><b>Off (Выкл.)</b></td> <td data-bbox="847 555 1418 714">Поиск только текущего выбранного входа. Нажмите кнопку <b>Source (Источник)</b> для отображения списка источников.</td> </tr> <tr> <td data-bbox="584 714 847 1064"><b>On (Вкл.)</b></td> <td data-bbox="847 714 1418 1064">Автоматический поиск доступного источника входного сигнала. Нажмите кнопку Source (Источник), чтобы переключиться на следующий источник. <b>ПРИМЕЧАНИЕ.</b> Порядок сканирования: <b>HDMI 1 &gt; HDMI 2 &gt; VGA.</b></td> </tr> </tbody> </table>	Параметр	Описание	<b>Off (Выкл.)</b>	Поиск только текущего выбранного входа. Нажмите кнопку <b>Source (Источник)</b> для отображения списка источников.	<b>On (Вкл.)</b>
Параметр	Описание					
<b>Off (Выкл.)</b>	Поиск только текущего выбранного входа. Нажмите кнопку <b>Source (Источник)</b> для отображения списка источников.					
<b>On (Вкл.)</b>	Автоматический поиск доступного источника входного сигнала. Нажмите кнопку Source (Источник), чтобы переключиться на следующий источник. <b>ПРИМЕЧАНИЕ.</b> Порядок сканирования: <b>HDMI 1 &gt; HDMI 2 &gt; VGA.</b>					
	<p><u>Input Source (Источник входного сигнала)</u> Выберите входной сигнал: <b>HDMI 1</b>, <b>HDMI 2</b> или <b>VGA</b>.</p> <p><u>High Altitude (Высотный)</u> При выборе On (Вкл.) увеличится скорость вращения вентиляторов, чтобы обеспечить более эффективное охлаждение и оптимизацию рабочих характеристик. Эта функция полезна в условиях высокогорья при разреженном воздухе.</p> <p><u>Logo (Логотип)</u> Настройка заставки. Если изменения внесены, они вступят в силу при следующем включении проектора.</p> <p><u>Background Color (Цвет фона)</u> Отображение синего, красного, зеленого или серого фона, отсутствие фона или отображение экрана с логотипом при отсутствии сигнала. <b>ПРИМЕЧАНИЕ.</b> Если для цвета фона установлено значение None (Отсутствует), цветом фона будет черный.</p>					

Меню	Описание						
<p><b>Options (Параметры)</b></p>	<p><u>HDMI Settings (Параметры HDMI)</u>            Настройка параметров HDMI.</p> <table border="1" data-bbox="582 268 1412 869"> <thead> <tr> <th data-bbox="582 268 847 315">Параметр</th> <th data-bbox="847 268 1412 315">Описание</th> </tr> </thead> <tbody> <tr> <td data-bbox="582 315 847 533"> <p><b>EDID 1.4</b></p> </td> <td data-bbox="847 315 1412 533"> <p>Выберите эту опцию при использовании источников с разрешением 1080p (например, Xbox 360, кабельного ресивера, спутникового ресивера и т. д.).</p> </td> </tr> <tr> <td data-bbox="582 533 847 869"> <p><b>EDID 2.0</b></p> </td> <td data-bbox="847 533 1412 869"> <p>Выберите эту опцию при использовании источников с разрешением 1080p HDR (например, Xbox One S или PS4) и источников 4K HDR (например, плеера Blu-Ray с разрешением 4K HDR, Roku Ultra 4K, SHIELD TV, Xbox One X, PS4 Pro и т. д.).</p> </td> </tr> </tbody> </table> <p><b>ПРИМЕЧАНИЕ.</b> Если с источника сигнала HDMI поступает изображение необычного цвета и/или на нем есть цветные полосы, измените EDID на 1.4.</p>	Параметр	Описание	<p><b>EDID 1.4</b></p>	<p>Выберите эту опцию при использовании источников с разрешением 1080p (например, Xbox 360, кабельного ресивера, спутникового ресивера и т. д.).</p>	<p><b>EDID 2.0</b></p>	<p>Выберите эту опцию при использовании источников с разрешением 1080p HDR (например, Xbox One S или PS4) и источников 4K HDR (например, плеера Blu-Ray с разрешением 4K HDR, Roku Ultra 4K, SHIELD TV, Xbox One X, PS4 Pro и т. д.).</p>
Параметр	Описание						
<p><b>EDID 1.4</b></p>	<p>Выберите эту опцию при использовании источников с разрешением 1080p (например, Xbox 360, кабельного ресивера, спутникового ресивера и т. д.).</p>						
<p><b>EDID 2.0</b></p>	<p>Выберите эту опцию при использовании источников с разрешением 1080p HDR (например, Xbox One S или PS4) и источников 4K HDR (например, плеера Blu-Ray с разрешением 4K HDR, Roku Ultra 4K, SHIELD TV, Xbox One X, PS4 Pro и т. д.).</p>						
<p><b>Reset (Сброс)</b></p>	<p>Возврат параметров к значениям по умолчанию.</p> <p><b>ПРИМЕЧАНИЕ.</b> При сбросе останутся прежними настройки следующих параметров: High Altitude (Высотный), Keystone Settings (Параметры устранения трапецеидальных искажений), Language (Язык), Light Source Hours (Время работы источника света), Network Settings (Настройки сети), Projection (Проецирование), Power Mode (Standby) [Режим питания (Режим ожидания)], Security Settings (Настройки безопасности), Zoom (Масштабирование).</p> <p>Если включена (On) опция Security (Безопасность), система попросит вас ввести пароль, чтобы можно было продолжить процедуру сброса.</p>						

## Меню Network (Сеть)

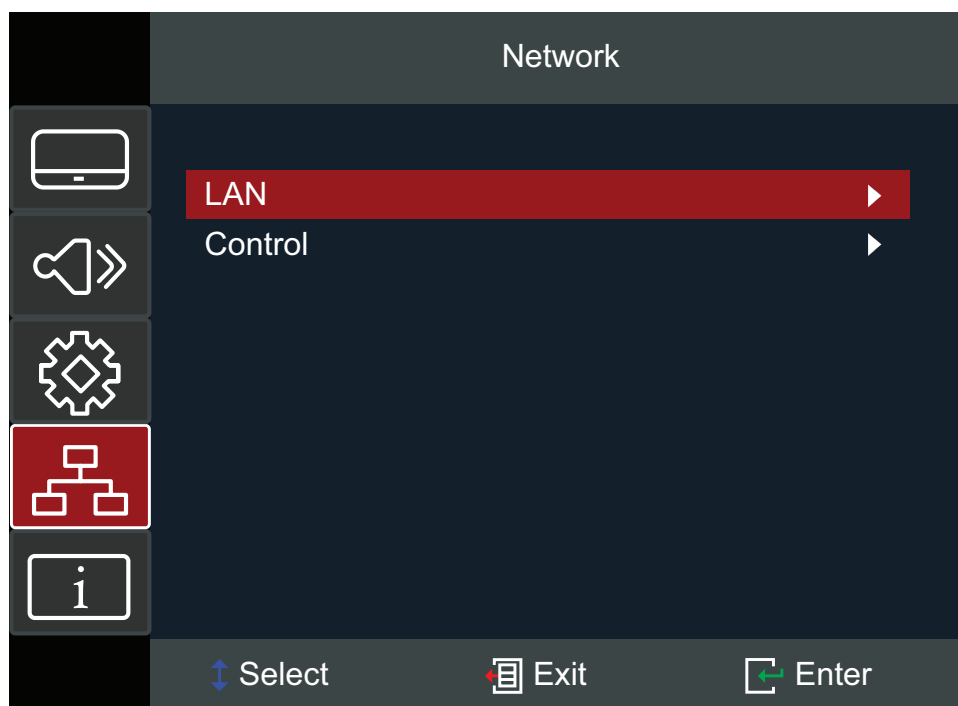

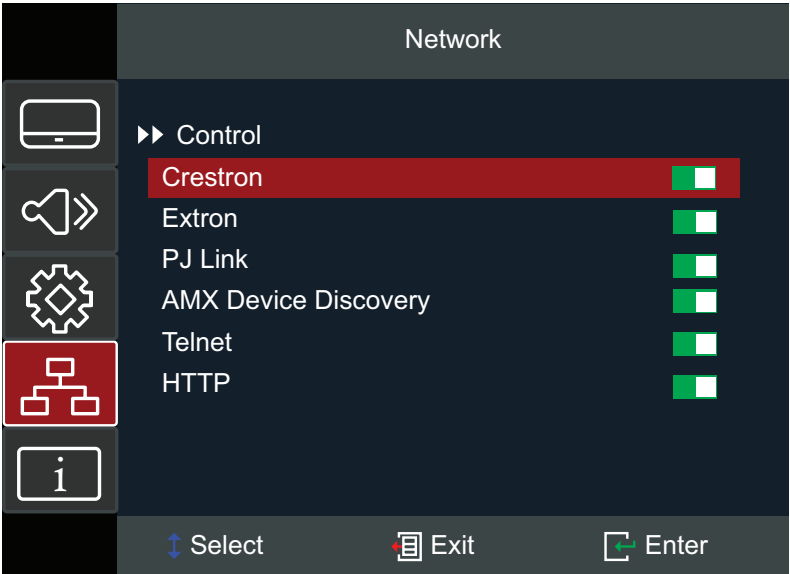
Меню	Описание
LAN	Просмотр информации о сети, а также включение/отключение DHCP.
Control (Управление)	<p>Включение и выключение модулей управления сетью.</p> <p><b>ПРИМЕЧАНИЕ.</b> Для успешного подключения модуль управления должен быть включен.</p>  <p>The screenshot shows the 'Network Control' menu. The 'Control' option is selected, and a list of modules is displayed with their status: Crestron (checked), Extron (checked), PJ Link (checked), AMX Device Discovery (checked), Telnet (checked), and HTTP (checked). The navigation buttons 'Select', 'Exit', and 'Enter' are visible at the bottom.</p>

## Управление проектором по сети

Для проектора предусмотрены различные функции управления по сети и дистанционного управления. С помощью порта проектора LAN/RJ45 можно по сети дистанционно управлять следующими функциями: Power On/Off (Включение/ Выключение), Volume adjustment (Регулировка уровня громкости), Input select (Выбор входного сигнала), Brightness (Яркость) и т.д.

**ПРИМЕЧАНИЕ.** Убедитесь, что включен параметр **Network (Сеть) > Control (Управление) > HTTP**.

1. Подключите проектор к сети через порт LAN/RJ45.

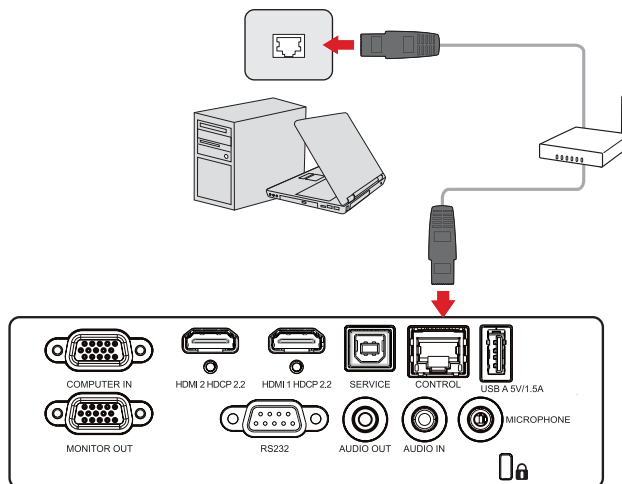

2. Откройте экранное меню и перейдите к пунктам **Network (Сеть) > LAN**.

3. Выберите **DHCP** и установите значение **On (Вкл.)** для автоматического получения IP-адреса. Чтобы ввести информацию о сети вручную, выберите **Off (Выкл.)**. [Нажмите кнопку **MENU (Меню)** для применения введенных значений.]

**ПРИМЕЧАНИЕ.** Подождите 15–20 секунд, затем повторно введите параметры локальной сети **LAN**. Отобразятся параметры IP-адреса, маски подсети, шлюза по умолчанию и сервера DNS. Запишите IP-адрес, отображаемый в строке IP-адреса проектора.

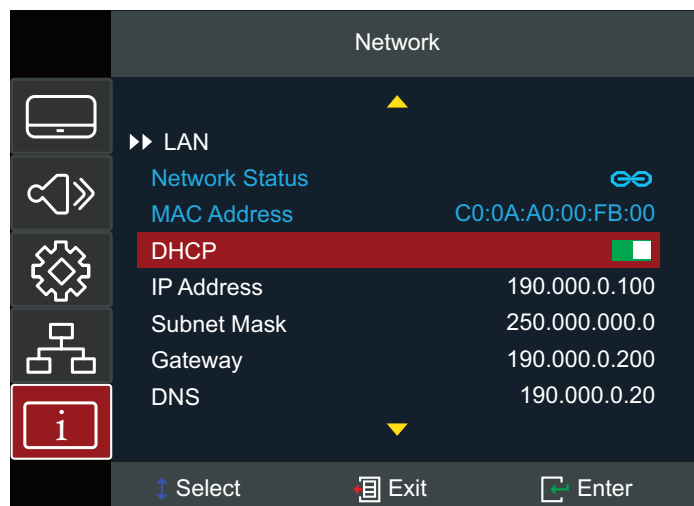

4. С помощью веб-браузера в той же сети введите IP-адрес проектора.
5. Введите имя пользователя и пароль, а затем нажмите **Log in (Вход в систему)**.

**ПРИМЕЧАНИЕ.** По умолчанию используется имя пользователя *admin*.

## Меню Information (Информация)

Отображение параметров Serial Number (Серийный номер), Source (Источник), Resolution (Разрешение), Refresh Rate (Частота обновления), Display Mode (Режим отображения), Power Mode (Standby) [Режим питания (Режим ожидания)], Light Source Hours (Время работы источника света), Network Status (Состояние сети), IP Address (IP-адрес), Brightness Mode (Режим яркости), Filter Usage Hours (Время использования фильтра) и Firmware Version information (Информация о версии микропрограммы).

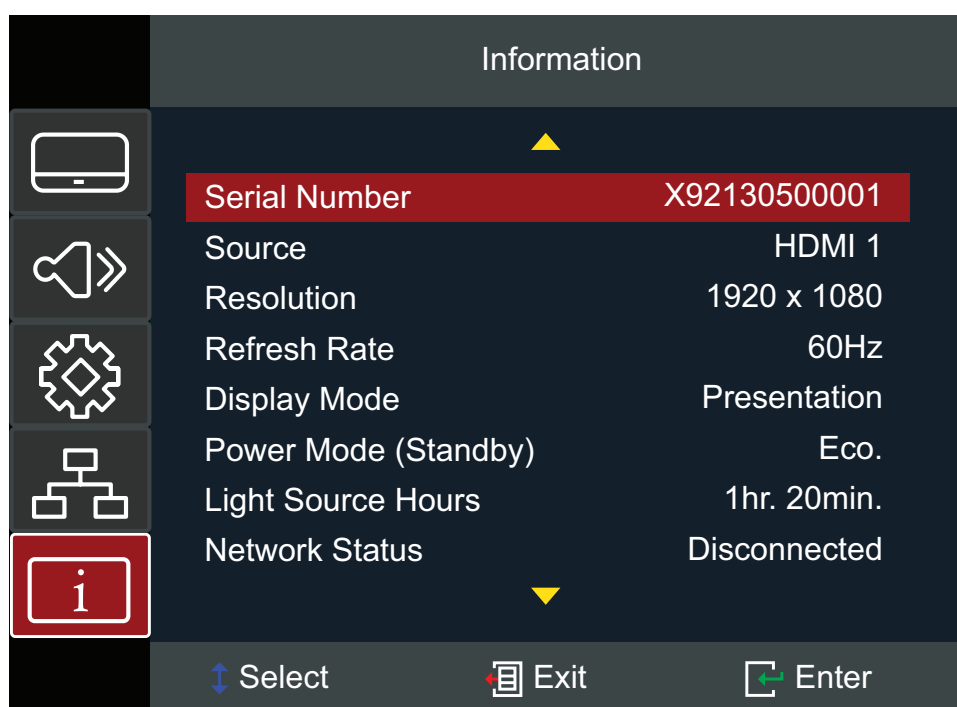

# Приложение

## Технические характеристики

Пункт	Категория	Технические характеристики
Проектор	Тип	Лазер
	Размер экрана	80"~170"
	Проекционное соотношение	0,253 (100" при 0,28 м)
	Объектив	F=2,44; f=3,70 мм
	Система отображения	С 1 ЧИПОМ DMD
Входной сигнал	HDMI 1.4	$f_h$ : 15–98 кГц, $f_v$ : 23–120 Гц, скорость пикселей: 170МГц
	HDMI 2.0	$f_h$ : 15–135 кГц, $f_v$ : 23–120 Гц, скорость пикселей: 600МГц (5 000 Гц)
	VGA	$f_h$ : 15–98 кГц, $f_v$ : 23–120 Гц, скорость пикселей: 170МГц
Разрешение	Исходный	1920 x 1200
Питание	Входное напряжение	100–240 В перем. тока, 50/60 Гц (автоматическое переключение)
Условия эксплуатации	Температура	От 5°C до 40°C (от 41°F до 104°F)
	Влажность	от 10 до 85 % (без конденсата)
	Высота над уровнем моря	От 0 до 2500 футов при температуре от 5 до 40 °C От 2500 до 5000 футов при температуре от 5 до 35 °C От 5000 до 10 000 футов при температуре от 5 до 30 °C
Условия хранения	Температура	От -20°C до 60°C (от -4°F до 140°F)
	Влажность	5–95% (без конденсации)
	Высота над уровнем моря	От 0 до 12,1 км (от 0 до 40 000 футов)
Габаритные размеры	Физические размеры (Ш x В x Г)	382 x 132 x 318 мм (15,04 x 5,20 x 12,52")
Масса	Физические размеры	5,80 кг (12,79 фунта)
Энергопотребление	Вкл. <sup>1</sup>	328 Вт (стандартное)
	Выкл.	< 0,5 Вт (режим ожидания)

<sup>1</sup> Условия испытаний соответствуют стандартам EEL

## Размеры проектора

382 мм (Ш) x 132 мм (В) x 318 мм (Г)

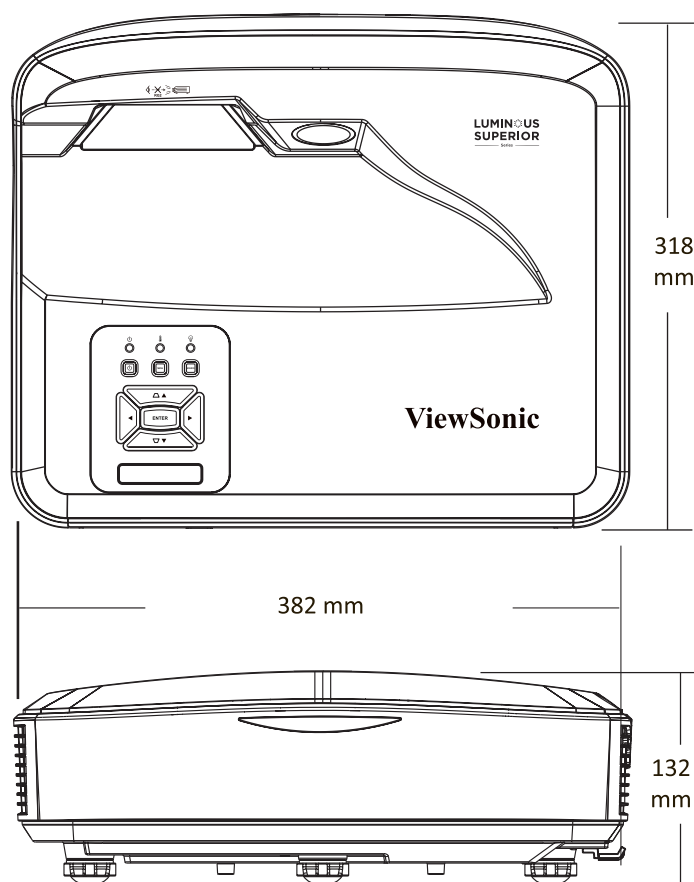

# Таблица синхронизации

## Синхронизация аналогового сигнала RGB

Синхронизация	Разрешение	Частота обновления (Гц)
VGA	640 x 480	60/67/72/75/85/120
SVGA	800 x 600	56/60/72/75/85/120
XGA	1024 x 768	60/70/75/85/120
	1152 x 864	70/75/85
WXGA	1280 x 768	60/75/85
Quad-VGA	1280 x 960	60/75
SXGA	1280 x 1024	60/72/75/85
WXGA	1366 x 768	60
WXGA+	1440 x 900	60
UXGA	1600 x 1200	60
WSXGA+	1680 x 1050	60
WUXGA	1920 x 1200-RB <sup>2</sup>	59,94
HD	1280 x 720	50/60/120
MAC 13"	640 x 480	67
MAC 19"	1024 x 768	75
MAC 21"	1152 x 870	75
FHD	1920 x 1080	50/60

## Синхронизация аналогового видеосигнала

Синхронизация	Разрешение	Частота обновления (Гц)
HDTV (1080i) <sup>3</sup>	1920 x 1080	50/60
HDTV (1080p) <sup>3</sup>	1920 x 1080	50/60
HDTV (720p)	1280 x 720	50/60
SDTV (480p)	720 x 480	60
SDTV (576p)	720 x 576	50
SDTV (480i)	720 x 480	60
SDTV (576i)	720 x 576	50

<sup>2</sup> 1920 x 1080 при 60 Гц, поддерживает только RB (Reduced Blanking)

<sup>3</sup> Mac 60

## Синхронизация видеосигнала HDMI

### HDMI 1.4

Синхронизация	Разрешение	Частота обновления (Гц)
HDTV (1080p)	1920 x 1080	50/60
HDTV (1080i)	1920 x 1080	50/60
HDTV (720p)	1280 x 720	50/60
SDTV (480p)	720 x 480	60
SDTV (576p)	720 x 576	50
SDTV (480i)	720 x 480	60
SDTV (576i)	720 x 576	50

### HDMI 2.0

Синхронизация	Разрешение	Частота обновления (Гц)
UHDTV (2160p)	3840 x 2160	24/25/30/50/60
	4096 x 2160	24/25/30/50/60
HDTV (1080p)	1920 x 1080	50/60
HDTV (1080i)	1920 x 1080	50/60
HDTV (720p)	1280 x 720	50/60
SDTV (480p)	720 x 480	60
SDTV (576p)	720 x 576	50
SDTV (480i)	720 x 480	60
SDTV (576i)	720 x 576	50

## Синхронизация ПК по HDMI

### HDMI 1.4

<b>Сигнал</b>	<b>Разрешение</b>	<b>Частота обновления (Гц)</b>
VGA	640 x 480	60/67/72/75/85/120
SVGA	800 x 600	56/60/72/75/85/120
XGA	1024 x 768	60/70/75/85/120
	1152 x 864	70/75/85
WXGA	1280 x 768	60/75/85
Quad-VGA	1280 x 960	60/75
SXGA	1280 x 1024	60/72/75/85
WXGA	1366 x 768	60
WXGA+	1440 x 900	60
UXGA	1600 x 1200	60
WSXGA+	1680 x 1050	60
WUXGA	1920 x 1200-RB <sup>4</sup>	59,94
HD	1280 x 720	50/60/120
MAC 13"	640 x 480	67
MAC 19"	1024 x 768	75
MAC 21"	1152 x 870	75
FHD	1920 x 1080	50/60

<sup>4</sup> 1920 x 1200 при 60 Гц, поддерживает только RB (Reduced Blanking)

## HDMI 2.0

<b>Сигнал</b>	<b>Разрешение</b>	<b>Частота обновления (Гц)</b>
<b>VGA</b>	640 x 480	60/67/72/75/85/120
<b>SVGA</b>	800 x 600	56/60/72/75/85/120
<b>XGA</b>	1024 x 768	60/70/75/85/120
	1152 x 864	70/75/85
<b>WXGA</b>	1280 x 768	60/75/85
<b>Quad-VGA</b>	1280 x 960	60/75
<b>SXGA</b>	1280 x 1024	60/72/75/85
<b>WXGA</b>	1366 x 768	60
<b>WXGA+</b>	1440 x 900	60
<b>UXGA</b>	1600 x 1200	60
<b>WSXGA+</b>	1680 x 1050	60
<b>WUXGA</b>	1920 x 1200-RB <sup>5</sup>	59,94
<b>HD</b>	1280 x 720	50/60/120
<b>MAC 13"</b>	640 x 480	67
<b>MAC 19"</b>	1024 x 768	75
<b>MAC 21"</b>	1152 x 870	75
<b>4K</b>	3840 x 2160	50/60
<b>FHD</b>	1920 x 1080	50/60

<sup>5</sup> 1920 x 1200 при 60 Гц, поддерживает только RB (Reduced Blanking)

## Поддерживаемые режимы синхронизации 3D

HDMI 3D		
Формат упаковки кадров		
Сигнал	Разрешение	Частота обновления (Гц)
1080p	1920 x 1080	24
720p	1280 x 720	50/60
Формат горизонтальной стереопары		
Сигнал	Разрешение	Частота обновления (Гц)
1080i	1920 x 1080	50/60
1080p	1920 x 1080	50/60
Формат вертикальной стереопары		
Сигнал	Разрешение	Частота обновления (Гц)
1080p	1920 x 1080	24/50/60
720p	1280 x 720	50/60

### ПРИМЕЧАНИЕ.

- В режимах 1080i при 25 Гц и 720p при 50 Гц будет использоваться частота 100 Гц; в других режимах синхронизации 3D — частота 120 Гц.
- В режиме 1080p при 24 Гц будет использоваться частота 144 Гц (XGA, WXGA, 1080p) / 96 Гц (WUXGA).
- Если значение входной частоты кадров составляет 48 Гц или более, то для выходной частоты кадров устанавливается значение в два раза больше входной частоты кадров (режим FRC = 2X).
- Если значение входной частоты кадров в режиме 3D составляет 25 Гц или более, то для выходной частоты кадров устанавливается значение в четыре раза больше входной частоты кадров (режим FRC = 4X).
- Если значение входной частоты кадров в режиме 3D составляет 24 Гц (включая 23,9 Гц), то для выходной частоты кадров устанавливается значение в шесть раз больше входной частоты кадров (режим FRC = 6X).

## Поиск и устранение неисправностей

В этом разделе описаны некоторые общие проблемы, которые могут возникнуть при использовании проектора.

Проблема	Возможные решения
Проектор не включается	<ul style="list-style-type: none"><li>• Убедитесь, что шнур питания правильно подключен к проектору и к розетке.</li><li>• Если процесс охлаждения не завершился, дождитесь его окончания и попробуйте включить проектор опять.</li><li>• Если приведенные выше действия не помогают, попробуйте подключиться к другой розетке или попробуйте подключить другой электроприбор к той же самой розетке.</li></ul>
Нет изображения	<ul style="list-style-type: none"><li>• Проверьте правильность подключения кабеля источника видеосигнала и убедитесь, что источник видеосигнала включен.</li><li>• Если источник входного сигнала не выбирается автоматически, выберите его с помощью клавиши выбора входа источника на проекторе или пульте ДУ.</li></ul>
Изображение расплывчатое	<ul style="list-style-type: none"><li>• Правильно сфокусируйте проекционный объектив с помощью <b>переключателя фокусировки</b>.</li><li>• Убедитесь, что проектор и экран правильно выровнены. При необходимости отрегулируйте высоту проектора, а также угол и направление проецирования.</li></ul>
Изображение перевернуто	<ul style="list-style-type: none"><li>• Откройте экранное меню, перейдите к пунктам <b>Setup (Настройка) &gt; Projection (Проецирование)</b> и настройте параметр проецирования.</li></ul>

Проблема	Возможные решения
Изображение растянуто при проецировании с диска DVD в формате 16:9	<ul style="list-style-type: none"> <li>• При воспроизведении диска DVD в анаморфированном формате или диска DVD в формате 16:9 проектор будет отображать наилучшее изображение в формате 16:9.</li> <li>• При воспроизведении раздела DVD в формате 4:3 измените формат на 4:3 в экранном меню проектора.</li> <li>• Установите на проигрывателе DVD формат изображения с соотношением сторон 16:9 (широкоэкранный).</li> </ul>
Не работает пульт ДУ	<ul style="list-style-type: none"> <li>• Убедитесь, что между пультом ДУ и проектором нет препятствий и что они находятся в радиусе действия 7 м (23 фута).</li> <li>• Возможно, разряжены батарейки. Проверьте и замените их, если необходимо.</li> </ul>
Перестали работать все органы управления проектора	<ul style="list-style-type: none"> <li>• Выключите проектор и извлеките вилку кабеля питания из розетки. Подождите по крайней мере 20 секунд, затем снова подключите и повторите попытку.</li> </ul>

## Светодиодные индикаторы

Когда загораются или начинают мигать предупреждающие индикаторы (см. ниже), будет выполнено автоматическое завершение работы проектора. Отключите кабель питания от проектора, подождите 30 секунд и повторите попытку. Если предупреждающие индикаторы загорятся или замигают, обратитесь в ближайший сервисный центр за помощью.

Состояние и описание	Индикатор питания		Световой индикатор температуры	Световой индикатор источника света
	Красного	Синий	Красного	Красного
Состояние ожидания (вход кабеля питания)	Горит постоянно			
Включено (прогрев)	Мигает (не горит 1 с / горит 1 с)			
Включение питания и лампы		Горит постоянно		
Power Off (Выключение) (охлаждение)	Мигает (не горит 0,5 с / горит 0,5 с) Возврат к постоянно горящему красному индикатору при выключении вентилятора охлаждения.			
Ошибка (Перегрев лампы)			Горит постоянно	
Ошибка (неисправность лампы)				Горит постоянно
Ошибка (неисправность вентилятора)			Мигает	
Ошибка (перегрев)			Горит постоянно	

## Уход

### Общие меры предосторожности

- Убедитесь, что проектор выключен, а кабель питания отсоединен от розетки электросети.
- Никогда не снимайте какие-либо части с проектора. Обращайтесь в ViewSonic® или к продавцу, если необходимо заменить какую-либо часть проектора.
- Никогда не распыляйте и не выливайте жидкость непосредственно на корпус.
- Обращайтесь с проектором осторожно, поскольку проектор темного цвета, и если его поцарапать, следы могут быть более заметны, чем на проекторе светлого цвета.

### Чистка объектива

- Для очистки от пыли используйте сжатый воздух.
- Если объектив не очистился, используйте бумагу для чистки объектива или аккуратно протрите его мягкой тканью, смоченной чистящим средством для объектива.

**ВНИМАНИЕ!** Запрещается чистить объектив абразивными материалами.

### Очистка корпуса

- Для удаления грязи или пыли используйте мягкую безворсовую сухую ткань.
- Если этого недостаточно, на чистую мягкую безворсовую салфетку нанесите небольшое количество мягкого, неабразивного моющего средства, которое не содержит спирта или нашатырного спирта, и протрите корпус.

**ВНИМАНИЕ!** Запрещается использовать воск, спирт, бензин, растворитель и другие химические моющие средства.

### Хранение проектора

Если вы собираетесь хранить проектор в течение длительного периода времени:

- Убедитесь, что температура и влажность в месте хранения соответствуют рекомендованным.
- Полностью уберите регулировочную ножку.
- Извлеките батарейки из пульта ДУ.
- Упакуйте проектор в оригинальную или аналогичную ей упаковку.

### Ограничение ответственности

- ViewSonic® не рекомендует использовать нашатырный спирт или чистящие средства на основе спирта для очистки объектива или корпуса. Известно, что некоторые химические чистящие средства могут повредить объектив и/или корпуса проектора.
- Компания ViewSonic® не несет ответственности за любые повреждения, вызванные применением нашатырного спирта или чистящих средств на основе спирта.

# Нормативная информация и информация по обслуживанию

## Информация о соответствии требованиям

В этом разделе приводятся сведения о соблюдении всех применимых требований и заявления о соответствии нормативным требованиям. Соответствующие подтвержденные заявления относятся к надписям на шильдиках и соответствующей маркировке на устройстве.

### Заявление о соответствии требованиям Федеральной Комиссии по связи (ФКС) США

Это устройство соответствует нормам, изложенным в Части 15 Правил ФКС. Эксплуатация допускается при соблюдении следующих двух условий: (1) это устройство не должно создавать вредные помехи, и (2) это устройство должно работать в условиях помех от других источников, включая помехи, которые могут вызвать сбои в работе. Это устройство протестировано и признано соответствующим ограничениям, установленным для цифровых устройств Класса В, изложенным в Части 15 Правил ФКС.

Эти ограничения призваны обеспечить надлежащую защиту от вредного воздействия при использовании в жилых помещениях. Это оборудование генерирует, использует и способно излучать высокочастотную энергию, а при несоблюдении инструкций во время установки и эксплуатации может создавать недопустимые помехи для радиосвязи. Однако не гарантируется невозможность возникновения помех в некоторых случаях установки. Если это устройство все же создает помехи приему радио- или телевизионных сигналов (это можно определить его выключением и повторным включением), то можно попытаться устранить помехи одним из следующих способов:

- Переориентируйте или переместите приемную антенну.
- Увеличьте расстояние между данным оборудованием и приемником.
- Подключите данное оборудование к сетевой розетке другой цепи питания, а не к той, к которой подключен приемник.
- Обратитесь за помощью к продавцу или специалисту по телевизионной или радиотехнике.

**ПРЕДУПРЕЖДЕНИЕ:** Учтите, что любые изменения или модификации, не одобренные в прямой форме организацией, ответственной за соответствие нормам, могут лишить пользователя права на эксплуатацию этого оборудования.

### Заявление о соответствии требованиям Министерства промышленности Канады: CAN ICES(B) / NMB(B)

### Соответствие требованиям СЕ для стран Европы

**СЕ** Это устройство отвечает требованиям Директивы 2014/30/EU в отношении электромагнитной совместимости и Директивы 2014/35/EU в отношении низковольтного оборудования. Директива по эко-дизайну 2009/125/ЕС.

## Следующая информация относится только к странам Европейского союза:

Показанный справа знак обозначает соответствие требованиям Директивы 2012/19/EU по утилизации отслужившего электротехнического и электронного оборудования (Waste Electrical and Electronic Equipment, WEEE). Этот знак указывает на то, что данное оборудование НЕЛЬЗЯ выбрасывать вместе с обычным несортированным бытовым мусором, а нужно сдавать на переработку в соответствии с местными законами.



## Заявление о соответствии требованиям Директивы RoHS2

Это устройство спроектировано и изготовлено в соответствии с требованиями Директивы 2011/65/EU Европейского Парламента и Совета Европы по ограничению использования определенных видов вредных и опасных веществ в электрическом и электронном оборудовании (RoHS2) и признано отвечающим требованиям норматива по значениям предельно допустимой концентрации (ПДК), изданного Европейским Техническим консультативным комитетом (TAC), а именно:

Вещество	Норма ПДК	Фактическая концентрация
Кадмий (Cd)	0,01%	< 0,01%
Свинец (Pb)	0,1%	< 0,1%
Ртуть (Hg)	0,1%	< 0,1%
Шестивалентный хром (Cr6+)	0,1%	< 0,1%
Многобромистый бифенил (PBV)	0,1%	< 0,1%
Многобромистый дифениловый эфир (PBDE)	0,1%	< 0,1%
Бис (2 этилгексилловый эфир) фталевой кислоты (DEHP)	0,1%	< 0,1%
Бензилбутилфталат (BBP)	0,1%	< 0,1%
Дибутилфталат (DBP)	0,1%	< 0,1%
Диизобутилфталат (DIBP)	0,1%	< 0,1%

## Эти нормативы не применяются к некоторым указанным ниже компонентам устройств согласно Приложению к Директиве RoHS2:

- Содержание ртути в люминесцентных лампах с холодным катодом и люминесцентных лампах специального назначения с наружным электродом не превышает (для одной лампы):
  - » Короткие (500 мм): макс. 3,5 мг для одной лампы.
  - » Средние (> 500 мм и 1500 мм): макс. 5 мг для одной лампы.
  - » Длинные (> 1500 мм): макс. 13 мг для одной лампы.
- Содержание свинца в стекле электронно-лучевых трубок.
- Содержание свинца в стекле люминесцентных лампах не превышает 0,2% на единицу веса.
- Содержание свинца как легирующего элемента в алюминиевом сплаве не превышает 0,4% на единицу веса.
- Содержание меди в сплаве не превышает 4% на единицу веса.
- Свинец в припоях с высокой температурой плавления (например, в сплавах с содержанием свинца 85% и более на единицу веса).
- Электрические и электронные компоненты, содержащие свинец в стекле или керамике, кроме диэлектрической керамики в конденсаторах, например, в пьезоэлектрических устройствах или стеклянных или керамических матричных соединениях.

## **Установленные в Индии ограничения на содержание опасных веществ**

Заявление о соответствии ограничениям на содержание опасных веществ (Индия). Этот продукт отвечает "Правилам утилизации электронных отходов в Индии (2011)" и запретам на использование свинца, ртути, гексавалентного хрома, полиброминированного бифенила или многобромистых дифениловых эфиров в концентрации, превышающей массовую долю 0,1% и массовую долю 0,01% для кадмия, кроме исключений, указанных в Перечне 2 этих Правил.

## **Утилизация продукта и окончание срока его службы**

ViewSonic® заботится об охране окружающей среды и привержена экологичным методам работы и стилю жизни. Благодарим вас за то, что вы разделяете наше стремление использовать компьютеры более разумно и ответственно, заботясь об экологии. Дополнительные сведения см. на веб-сайте ViewSonic®.

### **США и Канада:**

<https://www.viewsonic.com/us/go-green-with-viewsonic>

### **Европа:**

<https://www.viewsonic.com/eu/environmental-social-governance/recycle>

### **Тайвань:**

<https://recycle.moenv.gov.tw/>

**Пользователей в ЕС просим обращаться к нам по всем вопросам безопасности/ происшествиям, связанным с данным изделием.**

ViewSonic Europe Limited



Haaksbergweg 75  
1101 BR Amsterdam  
Netherlands



+31 (0) 650608655



[EPREL@viewsoniceurope.com](mailto:EPREL@viewsoniceurope.com)



<https://www.viewsonic.com/eu/>

## Информация об авторских правах

Авторское право © ViewSonic® Corporation, 2025. Все права защищены.

Microsoft, Windows и логотип Windows являются зарегистрированными товарными знаками корпорации Microsoft в США и других странах.

ViewSonic® и логотип с тремя птичками являются зарегистрированными товарными знаками ViewSonic® Corporation.

VESA - зарегистрированный товарный знак Video Electronics Standards Association (Ассоциация по стандартам в области видеоэлектроники). DPMS и DDC являются зарегистрированными товарными знаками VESA.

**Отказ от ответственности:** ViewSonic® Corporation не несет ответственности за возможные технические или редакторские ошибки или пропуски в настоящем документе, а также за случайные или косвенные убытки, которые могут быть причинены в результате предоставления настоящего материала или работы или эксплуатации этого изделия.

ViewSonic® Corporation непрерывного совершенствует свои продукты и поэтому оставляет за собой право изменять их технические характеристики без уведомления. Приведенная в настоящем документе информация может быть изменена без уведомления.

Запрещается копирование, воспроизведение или передача любой части настоящего документа любыми способами в любых целях без предварительного письменного разрешения ViewSonic® Corporation.

## Обслуживание клиентов

В следующей таблице приведены контактные сведения служб технической поддержки; кроме того, за помощью можно обратиться к продавцу.

**ПРИМЕЧАНИЕ:** При обращении вам потребуется сообщить серийный номер изделия.

Страна/регион	Веб-сайт	Страна/регион	Веб-сайт
<b>Азиатско-Тихоокеанский регион и Африка</b>			
Австралия	<a href="http://www.viewsonic.com/au/">www.viewsonic.com/au/</a>	Бангладеш	<a href="http://www.viewsonic.com/bd/">www.viewsonic.com/bd/</a>
中国 (Китай)	<a href="http://www.viewsonic.com.cn">www.viewsonic.com.cn</a>	香港 (繁體中文)	<a href="http://www.viewsonic.com/hk/">www.viewsonic.com/hk/</a>
Гонконг (английский)	<a href="http://www.viewsonic.com/hk-en/">www.viewsonic.com/hk-en/</a>	Индия	<a href="http://www.viewsonic.com/in/">www.viewsonic.com/in/</a>
Indonesia	<a href="http://www.viewsonic.com/id/">www.viewsonic.com/id/</a>	Израиль	<a href="http://www.viewsonic.com/il/">www.viewsonic.com/il/</a>
日本 (Япония)	<a href="http://www.viewsonic.com/jjp/">www.viewsonic.com/jjp/</a>	Южная Корея	<a href="http://www.viewsonic.com/kr/">www.viewsonic.com/kr/</a>
Малайзия	<a href="http://www.viewsonic.com/my/">www.viewsonic.com/my/</a>	Ближний Восток	<a href="http://www.viewsonic.com/me/">www.viewsonic.com/me/</a>
Мьянма	<a href="http://www.viewsonic.com/mm/">www.viewsonic.com/mm/</a>	Непал	<a href="http://www.viewsonic.com/np/">www.viewsonic.com/np/</a>
Новая Зеландия	<a href="http://www.viewsonic.com/nz/">www.viewsonic.com/nz/</a>	Пакистан	<a href="http://www.viewsonic.com/pk/">www.viewsonic.com/pk/</a>
Филиппины	<a href="http://www.viewsonic.com/ph/">www.viewsonic.com/ph/</a>	Сингапур	<a href="http://www.viewsonic.com/sg/">www.viewsonic.com/sg/</a>
臺灣 (Тайвань)	<a href="http://www.viewsonic.com/tw/">www.viewsonic.com/tw/</a>	ประเทศไทย	<a href="http://www.viewsonic.com/th/">www.viewsonic.com/th/</a>
Việt Nam	<a href="http://www.viewsonic.com/vn/">www.viewsonic.com/vn/</a>	Южная Африка и Маврикий	<a href="http://www.viewsonic.com/za/">www.viewsonic.com/za/</a>
<b>Южная и Северная Америка</b>			
США	<a href="http://www.viewsonic.com/us">www.viewsonic.com/us</a>	Канада	<a href="http://www.viewsonic.com/us">www.viewsonic.com/us</a>
Латинская Америка	<a href="http://www.viewsonic.com/la">www.viewsonic.com/la</a>		
<b>Европа</b>			
Европа	<a href="http://www.viewsonic.com/eu/">www.viewsonic.com/eu/</a>	Франция	<a href="http://www.viewsonic.com/fr/">www.viewsonic.com/fr/</a>
Deutschland	<a href="http://www.viewsonic.com/de/">www.viewsonic.com/de/</a>	Қазақстан	<a href="http://www.viewsonic.com/kz/">www.viewsonic.com/kz/</a>
Россия	<a href="http://www.viewsonic.com/ru/">www.viewsonic.com/ru/</a>	España	<a href="http://www.viewsonic.com/es/">www.viewsonic.com/es/</a>
Türkiye	<a href="http://www.viewsonic.com/tr/">www.viewsonic.com/tr/</a>	Україна	<a href="http://www.viewsonic.com/ua/">www.viewsonic.com/ua/</a>
Великобритания	<a href="http://www.viewsonic.com/uk/">www.viewsonic.com/uk/</a>		

## **Ограниченная гарантия**

Проектор ViewSonic®

### **На что распространяется гарантия:**

Компания ViewSonic гарантирует отсутствие в своих изделиях дефектов материалов и сборки в течение гарантийного периода при условии их нормальной эксплуатации. Если в течение гарантийного периода в изделии будут выявлены дефекты материалов или сборки, то компания ViewSonic, по своему единоличному выбору, отремонтирует изделие или заменит его аналогичным. Заменяемые изделия или детали могут содержать восстановленные или отремонтированные детали или компоненты.

### **Ограниченная общая трехлетняя (3 года) гарантия**

Северная и Южная Америка (с учетом изложенной ниже дополнительной ограниченной годовой (1 год) гарантии): Трехлетняя (3 года) гарантия на все детали, кроме лампы, 3 (три) года на качество сборки, 1 (один) год на оригинальную лампу с даты покупки первым потребителем.

Другие страны или регионы: уточните сведения о гарантии у местного продавца или в местном представительстве ViewSonic.

### **Ограниченная годовая (1 год) гарантия для тяжелых условий эксплуатации:**

Северная и Южная Америка (для тяжелых условий эксплуатации, когда изделие используется в среднем дольше 14 (четырнадцать) часов в день): годовая (1 год) гарантия на все детали, кроме лампы, 1 (один) год на качество сборки и 90 (девяносто) дней на оригинальную лампу с даты покупки первым потребителем.

Европа: Годовая (1 год) гарантия на все детали, кроме лампы, 1 (один) год на качество сборки и 90 (девяносто) дней на оригинальную лампу с даты покупки первым потребителем.

Другие страны или регионы: уточните сведения о гарантии у местного продавца или в местном представительстве ViewSonic.

Гарантия на лампу регулируется положениями и условиями и требует проверки и одобрения. Применима только к лампам, установленным производителем. На все дополнительно купленные лампы дается 90-дневная гарантия.

### **Кому предоставляется гарантия:**

Настоящая гарантия действительна только для потребителя, который первым купил это изделие.

### **На что гарантия не распространяется:**

1. На любые изделия с неразборчивым, измененным или удаленным серийным номером.
2. На повреждения, ухудшение технических характеристик, отказы или неисправности, возникшие в результате:
  - a. Аварии, неправильного использования, плохого или небрежного обращения, воздействия огня, влаги, попадания молнии или других стихийных бедствий, неправильного технического обслуживания несанкционированной модификации изделия или несоблюдения прилагаемых к нему инструкций.
  - b. Эксплуатации в нарушение характеристик изделия.
  - c. Эксплуатации изделия в нарушение целей нормального использования или при ненормальных условиях.
  - d. Ремонта или попыток ремонта лицом, не уполномоченным компанией ViewSonic.
  - e. Любых повреждений изделия во время транспортировки.
  - f. Удаления или установки изделия.
  - g. Внешних причин, таких как колебания напряжения в сети или пропадание питания.
  - h. Применения источников питания или деталей, не соответствующих спецификациям компании ViewSonic.
  - i. Нормального износа.
  - j. Любых других причин, не связанных с дефектами изделия.
3. На оплату услуг по удалению, установке и настройке.

### **Порядок обслуживания:**

1. Уточните порядок гарантийного обслуживания в Службе поддержки заказчиков компании ViewSonic (см. раздел “Поддержка заказчиков”). При обращении вас попросят сообщить серийный номер вашего изделия.
2. Для гарантийного обслуживания вам будет нужно (a) предъявить оригинал чека с проставленной датой покупки, (b) указать свою фамилию, (c) указать свой адрес, (d) описать неисправность и (e) указать серийный номер изделия.
3. Доставить или отправить изделие, полностью оплатив доставку, в оригинальной упаковке в уполномоченный сервисный центр ViewSonic или в саму компанию ViewSonic.
4. Уточните в компании ViewSonic название ближайшего к вам сервисного центра.

### **Ограничение подразумеваемых гарантий:**

Не дается никаких гарантий, ни прямо выраженных, ни подразумеваемых, сверх описанных здесь гарантий, включая подразумеваемую гарантию товарной пригодности и пригодности к использованию в конкретных целях.

### **Ограничение возмещения убытков:**

Ответственность компании ViewSonic ограничена стоимостью ремонта или замены изделия. Компания ViewSonic не несет ответственности за:

1. Ущерб, причиненный другой собственности вследствие каких-либо дефектов в изделии; ущерб, причиненный неудобством; утрату возможности эксплуатации изделия; потерю времени; потерю доходов; упущенные коммерческие возможности; ущерб репутации; препятствование деловым отношениям или другие коммерческих потери, даже если компании ViewSonic было сообщено о возможности таких убытков.
2. Любые другие убытки, случайные, косвенные или иного рода.
3. Любые претензии, предъявленные заказчику любым третьим лицом.

### **Действие местного законодательства:**

Настоящая гарантия предоставляет вам определенные юридические права, кроме того, у вас могут быть другие права в зависимости от правил местных органов власти. Некоторые местные органы власти не разрешают ограничивать подразумеваемые гарантии и/или исключать ответственность за случайный или косвенный ущерб, поэтому перечисленные выше ограничения и исключения могут к вам не относиться.

### **Продажа за пределами США и Канады:**

За информацией о гарантии и обслуживании изделий ViewSonic, проданных за пределами США и Канады, обращайтесь в компанию ViewSonic или к вашему местному продавцу ViewSonic.

Гарантийный период на это изделие в континентальном Китае (за исключением Гонконга, Макао и Тайваня) регулируется положениями и условиями, изложенными в гарантийном талоне на обслуживание.

Пользователи из стран Европы и России могут ознакомиться с подробной информацией о предоставляемой гарантии на веб-сайте [www.viewsoniceurope.com](http://www.viewsoniceurope.com) в разделе "Информация о поддержке/гарантии".



**ViewSonic®**